



TECHNICS SL-100C + REGA P3

Usporedba dva popularna gramofona s direktnim i remenskim pogonom

AYRE EX-8 2.0

Integrirano pojačalo za moderno doba



GLAZBA

David Gilmour
Billie Eilish
Beth Gibbons
Kasey Chambers
Rosalie Cunningham
Bryan Ferry
Johnny Blue Skies
Sturgill Simpson
Richard Thompson
Michael Kiwanuka
Kim Deal
Fourplay
Julian Lage
Jure Pukl
Michael Sarian
Tord Gustavsen Trio
Tone Forest
Arooj Aftab

FRANCO SERBLIN

Accordo
Essence





Doživite čarobne TV trenutke uz Loewe stellar.

Uronite u svijet sjaja i udobnosti uz dizajnu bez premca.

Loewe zvjezdani model koji oduzima dah u potpunosti reinterpreтира OLED ravni zaslon i na velika vrata ulazi u svaki luksuzni interijer. Jedinstvena stražnja strana kućišta izrađena je od pravog betona, a okvir od brušenog aluminija. Zajedno stvaraju jedinstven dizajn. 100% proizveden u Njemačkoj, od dizajna OLED panela do proizvodnog procesa, ovaj Loewe TV nudi izvrsnu kvalitetu slike i zvuka. S novim modelom možete doživjeti inovativnu rasvjetu koja stvara čarobne trenutke svjetla i pokreta za televizijsko iskustvo bez premca.

loewe.hr

Ekskluzivi distributer za Hrvatsku i Sloveniju
Loewe Gallery – Zagreb,
Bednjanska 8, 01/4829 552, www.loewe.hr

LOEWE.

If Wishes Were Horses



“I wanted to bring Mythical Creature goodness to a much bigger audience. The Mythical Horses are proof that I got my wish.”

William E. Low
Founder



Black Beauty: \$795/1m pair RCAs, \$995/1m pair XLRs
Pegasus: \$1,595/1m pair RCAs, \$1,995/1m pair XLRs

audioquest[®]

www.mediaaudio.hr
info@mediaaudio.hr

UREDNIK / IZDAVAČ

Andrija Čurković - andrija@hifimedia.hr

TEHNIČKI UREDNIK

Danko Šuvar - danko@hifimedia.hr

SURADNICI

Dario Bojanjac, Matko Brusač,
Josip Crnički, Jagor Čakmak,
SMS Deutsch, Ivan Dobranović,
Emil Dobrijević, Branimir Farkaš,
Gordan Gaži Davor Hrvoj,
Dunja Ivezić, Igor Jadan,
Zvezdan Jovetić, Neven Kos,
Luka Kostić, Denis Leskovar,
Dubravko Majnarić Mario Mlakar,
Sven Popović, Dubravko Toplak,
Juraj Vrdoljak

ADRESA REDAKCIJE

Gajšćak 33,
10000 Zagreb
e-mail: info@hifimedia.hr
www.hifimedia.hr
www.facebook.com/hifimedia
www.instagram.com/hifimedia
https://issuu.com/hifi

NAKLADNIK

Audio centar d.o.o.,
Gajšćak 33, 10000 Zagreb

Sva prava pridržana. Niti jedan dio ovog časopisa ne smije biti reproduciran u bilo kojem obliku ili zbog bilo koje namjene bez prethodne pismene suglasnosti izdavača.

GRAFIČKI DIZAJN

Damir Čizmin, Ivana Pavičić

OCJENE KVALITETE



*Association of International
Audiophile Publications*

FOUNDING MEMBER

Povratak PDF izdanja

Nakon dvogodišnje pauze u objavljivanju PDF izdanja, tijekom koje smo se posvetili drugim projektima i web objavama, s velikim veseljem vam, na vaše brojne zahtjeve, predstavljamo novi broj u digitalnom formatu.

Uz besplatan pristup svim člancima, ovaj broj donosi osvježeni grafički dizajn, u skladu s našim budućim smjernicama.

Sljedeće godine slavimo 30 godina postojanja. U proteklih dvadeset i devet godina svjedočili smo značajnim tehnološkim promjenama u audio-video industriji, ali i promjenama u potrošačkim navikama. Kako bismo se prilagodili tim promjenama i potrebama naših čitatelja, postupno ćemo uvoditi određene promjene do jubileja. Prva je već vidljiva u ležernijem, modernijem i pristupačnijem dizajnu, prilagođenom i mlađoj generaciji čitatelja.

Tematska struktura časopisa (tehnologija, glazba i film) ostaje ista, kao i od 1996. godine. Cilj nam je stabilizirati izlaženje PDF izdanja na kvartalnoj razini do jeseni 2026. i istovremeno unaprijediti našu web stranicu novim i arhivskim člancima.

Sadržaj će obuhvaćati i materijale s web stranice – neki članci s web-stranice bit će uključeni u PDF izdanje i obrnuto. To je vidljivo već u ovom broju, gdje su neke teme s web-stranice predstavljene u novom dizajnu.

Nadamo se da će vam se novi broj i redizajn svidjeti. Vaši komentari, pohvale i kritike su nam dragocjeni i pomažu nam u daljnjem radu na poboljšanju.

Od ovog broja proširujemo glazbenu rubriku dolaskom Zvezdana Jovetića, dugogodišnjeg prijatelja i čitatelja, koji će ubuduće pisati o novim jazz i soul albumima.

Andrija Čurković
Urednik



26



36



60



68



78

VIJESTI

Audio / Video 8

TESTOVI

Ayre Acoustics EX-8 2.0 26

Integrirano pojačalo kao univerzalni hub

PIEGA Premium 701 32



32

Rockna Wavedream Signature Anniversary 36

Novo iskustvo u reprodukciji digitalne glazbe

Technics SL-100C i Rega P3 44

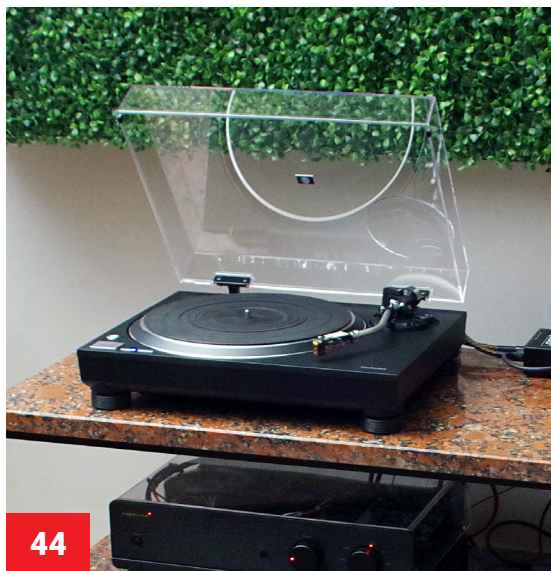

44

Perlisten R5t 52

Višenamjenski zvučnik visoke kategorije

Farad Super6 60

Superšestica

NAD T 758 v3i 68

Univerzalan AV receiver s Dirac Live korekcijom

Erzetich Bacillus II 78

Novi model, novi uspjeh!

Sonos Ace 82

Sonos predstavio svoje prve slušalice, Sonos Ace



82

KEF LSX II LT 86

Novi predstavnik "bežičnog vala"



52



86



92



MUSIC STYLE

Prikaz: Billie Eilish 92

Djevojka koja je prebrzo odrasla

Rock recenzije 98

Jazz tema 108

Razni izvođači: The Best of evosound Audiophile

Jazz recenzije 110

In memoriam 118

Dubravko Majnarić (1936. – 2025.)

118



FILM

In memoriam 120

David Lynch (1946 - 2025)

DVD recenzije 124

120





Grado Signature S950: Brazilski orah i nadograđeni zvučnik za opušteno slušanje

Grado Labs nastavlja s proširivanjem svoje Signature linije novim modelom otvorenih slušalica – Signature S950. Ovaj model, koji gradi na uspjehu HP100 SE, predstavlja zanimljiv odmak od prethodnika zahvaljujući korištenju brazilskog oraha u izradi kućišta. To je prvi put da Grado kori-



sti ovu vrstu drveta, a tvrtka ističe da različite vrste drva donose različite zvučne karakteristike. Rezultat je, navode, topliji i opušteniji zvuk u usporedbi s analitičnijim aluminijskim HP100 SE.

S950 slušalice su lagane, ali izdržljive. Orahovina, poznata po svo-

joj gustoći i otpornosti na propadanje, osigurava stabilnost i smanjuje vibracije. Svako kućište je ručno izrađeno, pa nije dan par nije identičan, što svakom paru daje jedinstvenu vrijednost.

Ključni element Grado Signature S950 slušalica je 52-milimetarski Grado S zvučnik, unaprijeđena verzija zvučnika iz nagrađivanog HP100 SE modela. Ovaj zvučnik koristi kompozitnu membranu od papira i snažan magnetski sustav od rijetkozemnih legura za visoku gustoću magnetskog polja, te laganu aluminijsku zavojnicu s bakrenim premazom. Ova kombinacija, tvrdi Grado, osigurava iznimne detalje na visokim frekvencijama, glatke srednje tonove i snažan bas uz minimalno izobličenje.

Za razliku od HP100 SE, koji je poznat po preciznosti i detaljima, S950 nudi neutralniji i uravnoteženiji zvuk. Grado opisuje zvuk kao "opušteniji", koji slušatelju pruža dublji uvid u glazbu.

S950 slušalice imaju odvojive kabele, prvi put predstavljene kod HP100 SE, s 4-pinskim mini XLR priključkom. Standardno dolaze s Grado Signature Gold kabelom (1,8 m) i 6,35 mm jednostranim priključkom. Nove, redizajnirane kabele karakteriziraju veća fleksibilnost i izdržljivost. U budućnosti će biti dostupni i kabeli s 4-pin-

skim XLR i 4,4 mm balansiranim priključcima, različitih duljina.

Podesiva traka za glavu, također preuzeta iz HP100 SE, osigurava udobnost pri dugotrajnom slušanju. Sadrži 50% više punjenja nego prethodni Grado modeli, te podesive šipke za optimalno prljanje.

Cijena Grado Signature S950 slušalica u Americi iznosi 2.195 USD (MSRP), a u prodaju kreću sredinom ožujka.

INFO: Audio centar, tel. 091 500 2535, www.audiocentar.hr



Zellaton ULTRA: Inovativni pristup u dizajnu zvučnih membrana

Njemački proizvođač visokokvalitetnih zvučnika, Zellaton, predstavio je svoju novu tehnologiju membrana – Zellaton ULTRA. Nakon dugogodišnjeg razvoja, rezultat je membrana koja, prema tvrdnjama proizvođača, predstavlja značajan iskorak u reprodukciji zvuka.

Zellaton ULTRA koristi inovativni pristup koji objedinjuje pozitivna svojstva različitih materijala u jednoj membrani. Kako bi se zadržale prednosti prethodnih Zellaton membrana, a istovremeno postigao ovaj zahtjevan cilj, Zellaton je razvio potpuno novi koncept.

Ključna inovacija leži u površinskoj strukturi membrane, inspiriranoj principima biomimikrije. Ovaj dizajn, oponašajući prirodne strukture, rješava temeljni problem širenja zvuka kod konvencionalnih konusnih membrana. Naime, kod konvencionalnih membrana impuls izaziva širenje zvuka i aksijalno i po površini membrane. Dok je to poželjno kod membrana s valovitim širenjem, kod konusnih mem-

brana to stvara neželjene distorzije. Nova struktura ULTRA membrane učinkovito sprječava širenje zvuka po površini, istovremeno povećavajući njezinu krutost.

Posebno oblikovanje omogućuje direktno aksijalno zračenje zvuka, što, prema Zellatonu, rezultira iznimno prirodnom zvučnom slikom. Očuvanje troslojne sendvič konstrukcije, s modernom visokotehnološkom pjenom i ručno rađenim papirom na stražnjoj strani, osigurava iznimnu krutost i minimalne parcijalne vibracije uz maksimalno unutarnje prigušenje. Preostale vibracije u srednjem tonu nakon montaže dodatno se prigušuju složenim ručnim postupkom.

Hoće li Zellaton ULTRA membrana doista predstavljati revoluciju u svijetu audiofilskih zvučnika, pokazat će tek detaljna testiranja i recenzije. No, tehnološki pristup i ambiciozni ciljevi koje je Zellaton postavio svakako zaslužuju pozornost.

Zellaton Stage Ultra, početni model iz vrhunske Ultra serije (koja uključuje i Reference te Statement modele), zaista je impresivan trosmjerni zvučnik. Opremljen je bas zvučnikom od 220 mm, srednjem toncem od 180 mm i 33 mm konusnim visokotoncem. Frekvencijski opseg proteže se od 24 Hz do 40 kHz, uz impedanciju od 4 Ohma i osjetljivost od 89 dB/1W/m. Dimenzije (V x Š x D) iznose 118 x 45 x 64 cm, a težina 100 kg. Cijena: 138.000 USD + PDV.

INFO: Sound by Hari:
tel. +386 40 800 754,
www.soundbyhari.com



Métronome DST: CD transport za najzahtjevnije audiofile

Francuska tvrtka Métronome predstavila je DST CD transport, najnoviji model u njihovoj prestižnoj liniji proizvoda Digital Sharing. Namijenjen najzahtjevnijim audiofilima, DST (Digital Sharing Transport) ističe se svojim dizajnom i robusnim kućištem od čelika i aluminija, dostupnim u srebrnoj i crnoj boji.

Iza minimalističkog dizajna krije se napredna tehnologija koja osigu-

rava čist i precizan prijenos audio signala s CD-a. DST nudi isključivo digitalne izlaze (S/PDIF, AES/EBU i I2S), podržavajući PCM i DSD formate. Idealno se uklapa uz DSC mini i DSS 2 uređaje iz iste linije.

Uređaj je opremljen s 3,9-inčnim zaslonom i vrhunskim CD mehanizmom za stabilno i precizno čitanje diskova. Podržava dekodiranje DSD formata do 22,4 MHz (DSD 512) i PCM datoteka do 32

bita/384 kHz, s opcijom upsamplinga. Dimenzije su 250 x 70 x 250 mm (Š x V x D), a težina 4,7 kg.

Métronome DST CD transport dostupan je po cijeni od 5.148 €.

INFO: Dacco,
tel. 01 2456 666, www.dacco.hr



HIGH-END SHOWS | NEWS | REVIEWS

Enjoy the Music.com



Rotel DX-3, pojačalo za slušalice i DAC u kompaktnom kućištu

Rotel je predstavio DX-3, uređaj koji spaja visokokvalitetno pojačalo za slušalice, predpojačalo i DAC u kompaktnom kućištu dimenzija 215 x 76 x 247 mm. Ovaj "sve-u-jednom" pristup namijenjen je audiofilima koji cijene kvalitetu zvuka bez kompromisa, a pritom traže elegantno i praktično rješenje.

Srce DX-3 je visokokvalitetni 8-kanalni ESS Sabre ES9028PRO DAC, sposoban za reprodukciju visoke rezolucije do 32-bit/384kHz putem USB ulaza (uključujući podršku za DSD 256), a putem koaksijalnog i optičkog S/PDIF ulaza do 24-bit/192kHz. Bežična povezivost osigurana je putem Bluetooth aptX HD i AAC kodeka, pri čemu se signal prima

putem male antene na stražnjoj strani uređaja. Analogni ulaz i izlaz, dostupni putem RCA i XLR konektora, omogućuju fleksibilno spajanje s različitim izvorima zvuka i audio sustavima. Uređaj može funkcionirati i kao samostalni DAC ili kao predpojačalo.

Analogna sekcija koristi audiofilski NJW1195A potpuno diferencijalni analogni kontroler glasnoće s koracima od 0,5 dB, jamčeći preciznu i glatku regulaciju. Potpuno izolirani analogni i digitalni izvori napajanja, temeljeni na robusnom toroidalnom transformatoru vlastite proizvodnje, minimiziraju smetnje i buku.

Za optimalnu čistoću zvuka i minimalna izobličenja, DX-3 koristi vlastite, precizno dizajnirane niskopropusne izlazne fil-

tre u potpuno balansiranom diferencijalnom putu signala.

Pojačalo za slušalice može pogoniti širok raspon slušalica, od visokih do niskih impedancija, zahvaljujući podesivom pojačanju. Praktični priključci na prednjoj ploči - 4,4 mm balansirani i 6,35 mm jednostrani - olakšavaju spajanje.

Kućište od aluminijske, s intuitivnim upravljanjem putem velike tipke za glasnoću i informativnog LCD zaslona, odražava visoku kvalitetu izrade. Dodatno je dostupan i daljinski upravljač u aluminijskom kućištu. Ovaj uređaj funkcionira i kao samostalni DAC i potpuno funkcionalno predpojačalo, s XLR balansiranim i RCA izlazima, omogućavajući spajanje na vanjska pojačala, aktivne zvučnike ili postojeće audio sustave. Cijena se kreće oko 1.500 EUR, a očekivani dolazak na tržište je sredinom travnja 2025.





Pro-Ject AC/DC: Gramofon koji udara kao grom



Austrijski proizvođač gramofona Pro-Ject nastavlja svoju Artist Series liniju limitiranih izdanja, inspiriranih glazbenim legendama. Nakon suradnje s The Beatlesima i Rolling Stonesima, te gramofona posvećenih Pink Floyd i Metallici, red je na AC/DC-u.

Legendarni australski bend poznat je po snažnom zvuku i energičnim nastupima, a ikoničnost su stekli hitovima poput "Back in Black", "Highway to Hell" i "Thunderstruck". Munja iz njihova logotipa poslužila je kao inspiracija za dizajn ovog gramofona.

Podnožje gramofona, izrađeno od 28 mm MDF-a, učinkovito smanjuje neželjene vibracije i osigurava stabilnost. Osovina akrilnog sub-tanjura od nehrđajućeg čelika smještena je u brončanu ležajku, osvijetljena crvenim LED diodama, što gramofonu daje prepoznatljiv izgled.

Nova 8,6-inčna akrilna ručica, s oprugom za anti-skating i niskim stupnjem rezonancije, osigurava preciznu i pouzdanu reprodukciju. Njezin dizajn podsjeća na munju, zaštitni znak AC/DC-a. Ugrađena Ortofon 2M Red zvučni-

ca, po riječima proizvođača, obećava dinamičan i detaljan zvuk od prvog puštanja ploče. Pro-Ject AC/DC gramofon podržava brzine od 33 i 45 okretaja u minuti, podesive elektroničkim prekidačem. Uz gramofon se isporučuje i Pro-Ject Connect it Phono E RCA interkonekcijski kabel.

Limitirano izdanje ovog gramofona koštati će 1.299 EUR i očekuje se u prodaji tijekom ožujka 2025.

INFO: Media audio, tel. 021 323 550, www.mediaaudio.hr



T+A Symphonia: Streaming integrirano pojačalo

Njemački proizvođač high-end audio opreme, T+A elektroakustik, predstavio je Symphonia, integrirano pojačalo s mogućnosti streaminga koje spaja klasični dizajn i najsuvremeniju tehnologiju.

Symphonia se može opisati kao spoj retro estetike i moderne tehnologije, u skladu s T+A-ovim konceptom "Budućnost retroa". Elegantno kućište s naglaženim aluminijskim prednjim pane-

lom i analognim VU metrima podsjeća na klasične hi-fi uređaje, dok je unutrašnjost opremljena najmodernijom tehnologijom.

Symphonia uključuje T+A-ovu audiofilsku streaming arhitekturu treće generacije (ASA G3), omogućavajući pristup glazbi putem Wi-Fi (802.11ax 2x2 MIMO), LAN-a, USB-a, te popularnih streaming servisa poput Deezer, Qobuz, Amazon Music i Tidal.

Podržava se i reprodukcija lokalnih datoteka visoke rezolucije do 32-bit/384kHz i DSD256. Putem USB DAC moda (s USB-C konektorima) podržava se reprodukcija do 32-bit/768kHz PCM i DSD512. Dostupno je i direktno streaming putem Spotify Connect, Tidal Connect i Apple AirPlay 2.

Osim standardnih kodeka, Symphonia podržava i FLAC reprodukciju putem Bluetooth



aptX HD tehnologije, omogućavajući bežično strujanje glazbe s mobilnih uređaja.

Symphonia se odlikuje i dual-DAC dizajnom s posebnim konverterima za PCM i DSD datoteke. T+A-ov true 1-bit DSD konverter obrađuje DSD datoteke nativno, dok PCM Double-Differential DAC minimizira distorziju i poboljšava jasnoću. Symphonia se oslanja na Purifi Eigentakt pojačalo klase D, teh-

nologiju koja, prema proizvođaču, značajno smanjuje distorziju i šum, pružajući čist i precizan zvuk. Snaga pojačala iznosi 125W po kanalu na 8 Ohma, odnosno 250W na 4 Ohma. Symphonia nudi i FM, DAB i internet radio, te priključak za slušalice. Uređaj je opremljen s dva digitalna, dva analogna i dva USB ulaza, te HDMI (ARC) priključkom za povezivanje s TV uređajem. Integrirani phono modul (MM/MC) omogućava spajanje gramofona.

T+A Symphonia će se prodavati u srebrnoj i crnoj boji po cijeni od 8.490 EUR, a isporuka se očekuje u travnju 2025. godine.

INFO: T+A elektroakustik,
www.ta-hifi.de

Pro-Ject predstavlja Pick it MM E: Kvalitetna zvučnica po pristupačnoj cijeni



Nakon dvije godine razvoja, Pro-Ject na tržište uvodi svoju novu početnu MM gramofonsku zvučnicu, namijenjenu zamjeni sličnih modela iz ponude Audio-Technica i Ortofona, kojima su do sada opremali svoje gramofone ulaznog cjenovnog razreda.

Tržištem jeftinih zvučnica dugo su dominirale Audio-Technica AT95 i Ortofon serije OM i 2M. Cilj Pro-Jecta bio je dizajnirati zvučnicu koja pruža visokokvalitetnu reprodukciju glazbe uz što nižu cijenu. Pick it MM E bi po njima trebao biti idealan izbor za ljubitelje vinila s ograničenim budžetom. Pro-Ject je iznimno zadovoljan konačnim dizajnom i zvukom

nove Pick it MM E zvučnice te očekuje da će nadmašiti kvalitetom postojeće konkurentske modele i postati novi standard na njihovim ulaznim modelima gramofona, posebno u novoj E kategoriji, kao idealan početak za ljubitelje vinila s ograničenim budžetom.

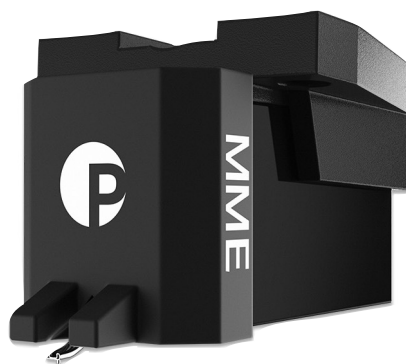

Pick it MM E koristi sustav niske mase s miniaturnim neodimijskim magnetom i konusnom, zamjenjivom dijamanтном iglom. Niža inercija rezultira poboljšanom preciznošću praćenja brazda. Visoko prigušeno kućište, izrađeno od optimiziranog ABS-a, teži oko 5,5 grama i učinkovito smanjuje mehaničke vibracije i neželjene koloracije.

Zvučnica će se na tržištu pojaviti u ožujku 2025. godine, a biti će dostupna i zasebno po cijeni od 59 EUR.

INFO: Media audio,
tel. 021 323 550,
www.mediaaudio.hr

Enjoy the Experience



PASS

Pass Laboratories

www.passlabs.com - www.audiocentar.hr



KRYPTON₁₀



Davis Acoustics Krypton 10: Vrhunski zvučnik za velike prostore.

Davis Acoustics Krypton 10, vrhunski model iz serije Krypton, nadmašuje prethodne modele (Krypton 6 i 9) i dizajniran je za reprodukciju snažnog i preciznog zvuka u velikim prostorima.

Ovaj trosmjerni zvučnik koristi četiri zvučničke jedinice: 28-milimetarski visokotonac od tkanine (s akustičkom komorom za smanjenje izobličenja, frekvencijski opseg do 24 kHz), 13-centimetarski srednjetonac od Kevlera (termoformirana membrana za detaljan i precizan prikaz srednjih tonova), i dva 21-centimetarska bas zvučnika od celuloze (s prednjim bas-refleks otvorom za brz i dubok bas do 32 Hz).

Dodatne karakteristike uključuju nagnutu bazu za optimiziranu faznu usklađenost zvučničkih jedinica bez upliva skretnice, prednji bas-refleks otvor za fleksibilno postavljanje bliže zadnjeg zida, te magnetski pričvršćene maske presvučene kvalitetnom tkaninom. Visoka osjetljivost od 93,5 dB osigurava kompatibilnost s raznim pojačalima, uključujući i cijevna. Frekvencijski opseg je 32-24.000 Hz (+/- 3 dB), preporučena snaga 175 W (max 250 W), a dimenzije 23 x 108 x 35 mm (Š x V x D).

Dva paralelno spojena 21-centimetarska bas zvučnika, povezana s laminarnim bas-refleks otvorom,

osiguravaju snažan i kontroliran bas bez zamućenja. Iako se ističe snažnim basom, proizvođač navodi da Krypton 10 osigurava iznimno detaljan i realističan prikaz cijelog frekvencijskog spektra, održavajući visoke standarde kvalitete zvuka karakteristične za Davis Acoustics.

Krypton 10 je idealan izbor za audiophile koji traže moćnu i autentičnu reprodukciju zvuka. Davis Acoustics tvrdi da ova serija postavlja nove standarde u svojoj klasi, nudeći izniman omjer cijene i kvalitete bez kompromisa.

Dostupan je u tri završne obrade: Classic (američki orah), Nordik (svjetli hrast) i Technik (crni jasen) po cijeni od 2.500 EUR po paru.

INFO: Audio centar,
tel. 091 500 2535.
www.audiocentar.hr



Hisense Canvas: Televizor koji spaja umjetnost i tehnologiju



Hisense predstavlja Canvas, televizor koji spaja najsvremeniju tehnologiju s elegantnim dizajnom. Ovaj uređaj ne služi samo za gledanje filmova i serija, već i kao digitalni okvir za slike, lako se uklapajući u svaki interijer.

Hi-Matte zaslon s niskoreflektivnim premazom, u kombinaciji s Art Modeom, omogućuje prikazivanje umjetničkih djela i osobnih fotografija s dojmom teksture i dubine pravog platna, čime Canvas televizor postaje estetski ugodan dodatak svakom interijeru.

Za jednostavnu montažu na zid, televizor dolazi s ultratanjim zidnim nosačem, omogućujući gotovo nevidljivu ugradnju. Uključen je i okvir s izgledom tiko-

vine, koji televizor pretvara u sliku u tradicionalnom stilu, a dostupni su i okviri u boji oraha i bijele boje, te različiti metalni okviri za dodatnu personalizaciju.

Canvas televizor (55 inča, 140 cm dijagonale) nudi 4K UHD rezoluciju (3840 x 2160) i QLED tehnologiju s Quantum Dot tehnologijom za realističan prikaz boja i detalja. Ugrađeni senzor ambijentalnog svjetla automatski prilagođava svjetlinu zaslona uvjetima u prostoriji.

Podržava brojne HDR formate (Dolby Vision IQ, 4K HDR Immersive, HDR10+ Adaptive, HDR10+, HDR10, HDR i HLG), osiguravajući visoku kvalitetu slike. Igrači video igara će cijeniti 144 Hz osvježavanje zaslona i multidimenzionalni 2.0.2 surround zvuk. Game Mode Pro, s podrškom za ALLM, VRR i AMD FreeSync Premium tehnologije, osigurava glatku i brzu igru.

VIDAA operativni sustav omogućuje jednostavan pristup popularnim streaming servisima (Netflix, Disney+, Prime Video, Freevee i YouTube). Hisense Canvas televizor dostupan je u prodaji po cijeni od 1.099 EUR.

INFO: Hisense Hrvatska, <https://hr.hisense.com/>





Tužba protiv TCL-a zbog navodno lažne reklame za QLED televizore

Kineski proizvođač TCL bilježi značajan rast na globalnom tržištu televizora, sve više konkurirajući tradicionalnim korejskim liderima Samsungu i LG-u. Međutim, TCL se u Sjevernoj Americi suočava s ozbiljnim pravnim problemima zbog optužbi za lažno oglašavanje QLED tehnologije u nekim svojim modelima.

Nekoliko kolektivnih tužbi podnesenih na kalifornijskom Visokom

sudu tvrdi da TCL neispravno reklamira QLED tehnologiju u modelima kao što su Q651G, Q672G i A300W (NXTFRAME TV). Tužitelji tvrde da ti televizori ili uopće ne sadrže QLED tehnologiju ili je njezina količina preniska da bi se mogla smatrati QLED televizorima.

Posebno se ističe NXTFRAME model, sličan Samsungovom The Frame televizoru, dizajniran kao i digitalni okvir za slike.

Neovisna laboratorijska testiranja, na koja se tužba poziva, navodno pokazuju nedostatak ključnih materijala (indija i kadmija) potrebnih za QLED zaslone, što upućuje na zaključak da TCL-ove tvrdnje o superiornoj kvaliteti slike nisu točne.

Tužba optužuje TCL za namjerno zavaravajuće tržišno ponašanje, prodajući televizore po previsokoj cijeni zbog navodnih QLED značajki koje zapravo ne postoje ili su nebitne. Tužitelji tvrde da ne bi kupili te televizore ili bi platili manje da su znali za stvarno stanje. TCL se optužuje za kršenje kalifornijskih zakona o zaštiti potrošača, uključujući prijevaru i lažno predstavljanje.

Ovaj pravni problem pojavio se u vrijeme TCL-ovog značajnog rasta na tržištu, istovremeno s padom udjela Samsunga i LG-a. Prema podacima Counterpoint Researcha, Samsungov udio na premium tržištu Sjeverne Amerike pao je s 41% u Q4 2023. na 29% u Q4 2024., dok je TCL u istom razdoblju povećao svoj udio s 12% na 20%. LG je u istom razdoblju zabilježio pad s 26% na 19%. Ova situacija baca zanimljivo svjetlo na TCL-ov poslovni uspjeh i potencijalne pravne posljedice.

INFO: TCL Hrvatska,
www.tcl.com/hr/hr





DSP9 DIGITAL ACTIVE LOUDSPEAKER BEAUTY FROM EVERY ANGLE

Integrirano pojačalo kao univerzalni hub

Poslušali smo Full verziju Ayre EX-8 2.0, modularnog pojačala sa svim opcijama na ulazu

PIŠE: NEVEN KOS



Ayre EX-8, u verziji 2.0, od strane proizvođača predstavljen je kao integrirani hub. Integriran zahvaljujući svojoj modularnosti, jer u sebi, osim pretpojačala i izlaznog pojačala s tri analogna ulaza, može sadržavati do 6 digitalnih ulaza (Ethernet, USB, AES/EBU, S/PDIF, i dva Toslinka), a što ga čini hubom, odnosno digitalnim čvorištem kućne audio reprodukcije. Osim navedenog, Ayre EX-8 je potpuno balansiranoj ustroja, bez povratne veze, izveden potpuno diskretno.

Vratimo se malo na čvorišnu osobinu Ayrea: ugrađeni Ethernet modul, odnosno streamer, čini Ayre spremnim za reprodukciju s Roon (Roon-ready), ali i sa Spotifya, Qobuz i Tidal, sve putem integracije ovih

servisa kroz aplikaciju mControl. Osim toga, kompatibilan je i s UPnP/DLNA protokolom pa ga je moguće koristiti i na taj način. Kako kažu, to nije sve, jer uz sve navedeno kupac dobiva i izlaz za slušalice odlične kvalitete, putem balansiranih i nebalansiranih izlaza na prednjoj stranici uređaja, tik do kontrole glasnoće. Izlazni stupanj pojačala snage je 100 W pri 8 ohma, odnosno 170 W pri impedanciji 4 Ohma. Ayre ovaj sklop zove Double-Diamond, a omogućava, zahvaljujući i čistom linearnom napajanju iz kojega crpi napon i struju, visoku kvalitetu reprodukcije, o čemu nešto kasnije.

Digitalni dio sklopa vrti se oko ESS ES9038Q2M DAC čipa, s Ayreovim vlastitim glavnim udaračem takta. Od ostalih digitalnih poslastica, vidljivo je kako je



TEST AYRE ACOUSTICS EX-8 2.0

Ayre od Sabre čipa uzeo samo konverziju, dok su digitalni filter minimalne faze i 16-erostrukti digitalni filter vlastite konstrukcije i izvedbe, što objašnjava karakter zvuka Ayrea kojeg ne povezujemo s brojnim ostalim uređajima koji koriste Sabre DAC-ove. Kontrola glasnoće je izvedena analogno.

Kako smo naveli, EX-8 2.0 je modularno integrirano pojačalo koje u osnovnoj verziji dolazi samo kao analogni uređaj, s tri analogna ulaza – jednim balansiranim i dva single-ended (8.590 EUR). Sljedeća opcija kroz digitalnu bazu obuhvaća navedene analogne i 4 SPDIF ulaza – jedan balansirani AES/EBU, jedan RCA i dva Toslinka (koji su usput rečeno asinkroni, kroz Ayreovu vlastitu tehnologiju – cijena: 9.890 EUR). USB opcija uključuje navedene SPDIF ulaze digitalne baze i USB ulaz tipa B za asinkrono spajanje na računalo ili odgovarajući transport (10.490 EUR), a NET verziju čini Ethernet ulaz i SPDIF ulazi (10.790 EUR). Posljednja dostupna opcija je Full verzija koja obuhvaća sve navedeno u digitalnoj bazi i dva dodatna USB ulaza za spajanje medija za pohranu glazbe i vanjskog Wi-Fi adaptera koji se isporučuje s pojačalom. Ovu verziju, po cijeni od 11.290 EUR smo imali na testu.

USB ulaz može prihvatiti zapise do rezolucije 24 bit / 384 kHz te DSD128 (DoP), a SPDIF i mrežni ulazi rezoluciju 24 bit / 192 kHz i DSD64 (DoP). Izlaz za slušalice u mogućnosti je isporučiti 4,0 Vrms u balansiranom načinu rada odnosno 2,0 Vrms u nebalansiranom. Ulazna impedancija je



Dominantna karakteristika Ayrea je u svakom slučaju otvorenost i brzina, uz zadržanu mekoću i protočnost

40/20 kOhma (balansirani / nebalansirani). Uređaj je za ovu kategoriju relativno lagan (11 kg) i razumnih dimenzija: 44 x 33 x 11,5 cm. Ipak, kod smještaja je potrebno razmišljati o ventilaciji jer se pojačalo grije, a proizvođač preporučuje minimalno 75 mm prostora iznad gornje ploče.

Stražnja strana pojačala dosta je natrpana, a ovdje ćemo spomenuti odlične zvučničke terminale za prihvat vilica (napomena: zvučnički izlaz nije uzemljen pa pripazite kod spajanja drugih uređaja na zvučničke terminale, npr. Subwoofer). Upravljanje uređajem je



Osim u velikoj sobi i okruženju Hi-Fi sustava recenzenta, Ayre EX-8 2.0 smo naknadno isprobali i u slušaonici redakcije časopisa uz Perlisten 5t, Beonicke W5, MoFi SourcePoint 8, BetaSystems C2 i Rogers LS 3/5 + AB1 s odličnim rezultatima

sveobuhvatno i detaljno, moguće je programiranje pojačanja pojedinačnog ulaza, način rada izlaznih opcija (pretpojačalo, izlazno pojačalo, oba, subwoofer...), vrijeme gašenja displeja, itd. Neke od mogućnosti pojačala moguće je programirati samo putem mConnect Control aplikacije. Displej je relativno malen, ali dovoljno informativan da interakcija s pojačalom nakon nekog vremena ne postane mučenje.

Treba navesti kako je uređaj odlično osmišljen i realiziran. U nedostatku Roona, ugrađenim stri-merom se također upravlja preko aplikacije mControl koja u sebi

objedinjava i Tidal servis i reprodukciju sa servera. DLNA protokol radi odlično, a kako uređaj nema funkcionalnost Tidal Connect niti MQA dekodir, reproducira samo do rezolucije 24-bit / 48 kHz. Pri upravljanju glasnoćom preko mConnecta okreće se i potencijometar uređaja. Inače, upravljanje je malo dehumanizirano, imate osjećaj kao da ste u interakciji s odsutnim strojem, što zapravo i jeste, ali možda ipak tražimo previše.

Također, kontrola glasnoće je pre-male razlučivosti i gradacije pa je glazba često ili preglasna ili pre-tiha. Tu donekle može pomoći

KORIŠTENA GLAZBA

Ralph Towner / Gary Peacock – A Closer View, ECM Records 531 623-2, **Bach** - Toccata & Fugue Deutsche Gramophone 477-7521, **Bach, J.S.** - Oboe Concertos, BWV 1053, 1055, 1056, 1059, 1060, Naxos, **Eric Bibb** - Booker's Guitar, Telarc, **Doug MacLeod** - There's A Time, RR-130HDCD, **The Kenny Burrell Trio**, - A Night at the Vanguard, Verve, **Pat Metheny Trio** - Live, Warner Bros 9362-47907-2, **Charlie Haden & Pat Metheny** - Beyond the Missouri Sky, **Copland** - Appalachian Spring Rodeo, Fanfare for the Common Man, Telarc CD-80078, **Eric Clapton** - Unplugged Reprise 45024-2, **Lars Erstrand** - Two Sides of Lars Erstrand (Opus 3, CD8302), **Stanley Clarke Trio with Hiromi and Lenny White** - Jazz in the Garden, 2009, Heads Up, HUCD 3155, **Melody Gardot** - My One and Only Thrill, 2009, Verve B0012563-02, **Melody Gardot** - Worrisome Heart, 2008, Verve, B0010468-02, **Matija Dedić, Jeff Ballard, Larry Grenadier** - From the Beginning, 2009, Dallas Records, 570, **Chris Thomas King** - The Roots, 2003, 21st Century Blues Records, CD-2107, **Christian McBride** - Gettin'to it, 1995, Verve 523 989-2, **Bela Fleck** - Flight of the Cosmic Hippo, WB, 26562-2, **Michael Hedges** - Beyond Boundaries, Windham Hill Records, 01934 11612 2

SUSTAV

Izvor zvuka: Chord Qutest + Sbooster BOTW i Sbooster Ultra MkII, DAC NON-OS, **Pojačalo:** Pass Labs INT-25, **Zvučnici:** Davis Acoustics Courbet No. 7, **Interkonekcijski kabeli:** Wireworld Silver Eclipse 8, Wireworld Eclipse 7, Kimber PBJ, Wireworld Starlight 8, Mundorf Silver/gold, **Zvučnički kabeli:** Wireworld Eclipse 7, VdH CS122, Anticable, Furutech u-2T, Xindak FS1, **Filter:** PS Audio Quintet; **Mrežni kabeli:** Wireworld Electra 5-2, Aurora 5-2, Stratus 3, Supra LoRad 2.5, XLO PRO AC



AYRE EX 8 2.0

Audio ulazi:

USB: 44,1 / 48 / 88,2 / 96 / 176,4 / 192 / 352, 8 i 384 kHz, PCM 16, 20 i 24 bit, DSD64 i DSD128 (DoP)
Optički/SPDIF/AES/EBU: 44,1 / 48 / 88,2 / 96 / 176,4 / 192 kHz, PCM 16, 20, 24 bit, DSD64 (DoP)
Mreža: 44,1 / 48 / 88,2 / 96 / 176,4 i 192 kHz, PCM 16, 20 i 24 bit, DSD64 (DoP)

Izlazna snaga:

100 W / 8 Ohm
170 W / 8 Ohm

Ulazna impedancija:

40 kOhm (balansirani)
20 kOhm (nebalansirani)

Dimenzije (ŠxVxD):

440 x 115 x 330 mm

Masa:

11 kg

Cijena:

EX-8 2.0 analog - 8.590,00 €
EX-8 2.0 digital base (analog + S/PDIF) - 9.890,00 €
EX-8 2.0 USB (Asynchronous USB + digital base) - 10.490,00 €
EX-8 2.0 Net (Ethernet + digital base) - 10.790,00 €
EX-8 2.0 Full (USB + Ethernet + digital base) - 11.290,00 €

INFO:

Media audio, tel. 021 323 550
www.mediaaudio.hr

digitalno podešavanje pojačanja digitalnih ulaza (0 dB, -6 dB, -12 dB).

Zvuk

Što se zvuka tiče, Ayre je u sustav ušao nakon integriranog pojačala Pass INT-25, koji je oko 50% jeftiniji, ali nema toliko ulaza, strimer ni DAC. Samim time nije ni toliko svestran kao Ayre. Osnovna, analogna, verzija Ayre EX-8, slične je cijene kao i INT-25, uz varijacije ovisno o tržištu.

Prije nego prijedemo na zvučne karakteristike Ayrea, spomenimo kako kombinacija Passa + Chord Qutesta + Metrum Ambre, s dodatnim napajanjima i kabelima košta oko 13.000 EUR. Ayre u punoj spremi, poput ovog na testu košta 11.290 EUR, što

znači da opcija DAC + Streamer, u odnosu na osnovnu verziju pojačala traže doplatu od 2.700 EUR. Naknadna pamet nam govori kako je riječ o vrlo povoljnoj doplati. No, krenimo redom.

Samo integrirano pojačalo, bez obzira na izvor, uvijek zvuči meko, precizno, sa superbrzom sredinom i otvorenim visokotonskim spektrom koji je jasan, čist i precizan. Posebno plijeni mekoća kojom Ayre izlazi u svijet, jer zvuk apsolutno nikad nije bio agresivan ni naporan, upravo suprotno. U odnosu na Pass INT-25 osjeća se kako Ayre lakše diše na glasnijim pasažima, iako razlika u snazi zapravo i nije tako velika. Zauzvrat, Pass ima bolju rekreaciju prostora lijevo desno i u dubinu, iako ove razlike i nisu

tako velike i značajne, ali ih navodimo kao identificirane razlikovne elemente među ovim uređajima. Također, Pass zvuči zatvorenije u visokotonskom području, tamnije i nešto snažnije u srednjetonskom području. Ovdje je manje riječ o razlikama u kvaliteti reprodukcije, a više o karakteru zvuka, ali dominantna karakteristika Ayrea je u svakom slučaju otvorenost i brzina, uz zadržanu mekoću i protočnost.

Za kontrolu mogućnosti digitalnog dijela Ayrea koristili smo Chord Qutest s Wireworld Silver Eclipse 8 interkonekcijskim kabelom i Metrum Ambre, kojega smo kasnije koristili i kao strimer direktno ukopčan u AES/EBU ulaz u DAC Ayrea. U odnosu na Qutest/Ambre, Ayreov DAC (putem ugrađenog

streamera) zvuči nešto otvorenije u srednjetonском području, s naznakama pokojeg detalja više i bolje osvijetljenim srednjim dijelom spektra nego kod Chorda. Sredina je malo čišća, dok Chord zvuči malo prirodnije i uvjerljivije u timbru te u basu koji je kontroliraniji, ali ne tako bogat i sadržajan kao kod Ayrea. Uvijek možemo raspravljati koji je točniji.

Ove su karakteristike bile lako čujne iz pjesme u pjesme - demonstracija glatke i svijetle sredine uvijek je na prvo slušanje donosila bodove DAC-u ugrađenom u Ayre. Nakon duljeg slušanja i savladavanjem i usvajanjem zvuka pojedinog DAC-a razlika se uglavnom anulirala. Ostajale su samo one najupečatljivije razlike - meka detaljnost, otvorenost i prozračnost Ayrea te preciznost, točnost, ritam, muzikalnost Chorda.

S albuma *Conversations With Christian* Christiana Mc Bridea (HDTRACKS, 24/96, FLAC), kompozicija "Fat Bach and Greens" zvuči veliko, s izvrsno označenim pojedinim instrumentom te je užitek pratiti glazbenu sljedivost

cjeline, ali i pojedinog instrumenta. Pojačalo je neutralno i glatko, bas je dubok i kontroliran.

Na albumu *Bass on Top* Paula Chambersa (Tidal) taj golemi drveni instrument zvuči prirodno i jednostavno, ali zapanjuje količina detalja koja izlazi iz snimke stare mnogo godina. Zasluge za to ima i Ayre, jer je od ovog sadržaja napravio pitak, detaljan i uhu ugodan paket.

Uspoređujući strimerske domete Ayrea s Metrumovim Ambreom, saznajemo kako je Metrum samo malo otvoreniji i detaljniji, ali ne toliko da bi narušio upotrebljivost paketa i doveo u pitanje koncept „sve u jednoj kutiji“. Metrum je mjestimice malo bogatiji, ali Ayre cjelokupni zvuk čini pitkijim i slušljiviji.

Bill Charlap, *Uptown Downtown* (HDTracks), putem Ayreevog strimera ima nešto više detalja, posebno u srednjetonском području, ali nema tu čvrstoću, rabijatnost i energičnost Metruma, što u konačnici i odgovara te slijedi filozofiju zvuka i u skladu je s karakterom Ayrea EX-8 2.0.

Pravi je užitek bio slušati Bach Cello Suite Janosa Starkera (Mercury Living Presence, 24/176) i vrlo transparentnu reprodukciju s odličnom rekreacijom prostora te dobrim osjećajem ambijenta u kojem je glazba snimana. Uz timbar, toplinu tona i dojmli-ve poteze gudala po žicama čela, slušanje je bilo privilegija.

Zaključak

Ayre je modelom EX-8 u svojoj drugoj verziji uspio napraviti pojačalo, pardon, integrirani hub, koji svojim zvukom može zadovoljiti i one koji su se do jučer zaklinjali u superiornost odvojenih komponenti. Cijena se čini visokom, ali kada na papir stavite cijenu odvojenih komponenta odgovarajućeg ili sličnog zvuka, tada se omjer uloženo dobiveno čini dosta visokim. Osobno bih mogao s ovim uređajem živjeti dugo i sretno, jer zvuči izuzetno brzo, detaljno, prirodno i muzikalno, a funkcionalnost je na visokoj razini. Uređajima ove cjenovne kategorije obično ne dajemo našu etiketu ocjene kvalitete, ali u određenim okolnostima na Ayre EX-8 2.0 lako bismo mogli zakačiti etiketu Best Buy.[hi](#)

Na testu smo imali Full verziju integriranog pojačala sa svim opcijama na ulazu



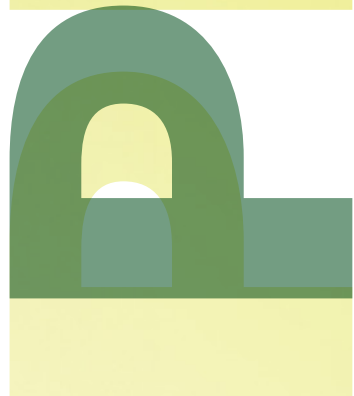

Premium 701

Piega se odlikuje potpuno aluminijskim, krutim i antirezonantnim kućištem, ribonskim visokotoncem te profinjenim, hladnim i neutralnim dizajnom

PIŠE: NEVEN KOS

Taman nešto prije nego što će biti predstavljena nova, modernija i unaprijeđena serija Premium, na test smo dobili dosadašnji top model Premium serije - 701.

Piegu Premium 701 karakteriziraju najpoznatija obilježja koja vežemo uz Piegu – potpuno aluminijska, rigidna i antirezonantna kućišta, ribon visokotonci, rafinirano hladan i neutralan dizajn.

Same kutije dimenzija 106 x 18 x 23 cm, osim hladnog dizajna, hladne su i na dodir, a u njima su smješteni najbolji LDR3056 visokotonci (rezervirani samo za ovaj model unutar Premium serije). Glavno im je obilježje lagana i samoprigušna membrana te optimizirani magnetski sustav, uz novi način ovjesa membrane. Unaprijeđeni su i MDS bas-srednjetonci promjera 140 mm, koji su dodano podešeni za ugradnju u ove kutije te prilagođeni novom visokotoncu. Same bas-srednjetonske jedinice dugog su hoda te su time

prilagođeni i glasnijoj reprodukciji u nešto većim sobama. Driveri rade u tzv. 2,5-staznom sustavu, u kojem oba bas-srednjetonca pokrivaju bas područje, a jedan od njih se proteže do srednjetonskog područja, gdje reprodukciju preuzima trakasti visokotonac.

Kutije su dodatno zaobljene, čime se smanjilo stvaranje stojnih valova unutar kutija, ali i refrakcija valova oko kutije. Novost je smještaj prednje ploče koja je sada učvršćena u ravnini s prednjim rubovima strukture kućišta oblikovanog u C-profilu.

Zvučnički terminali nalaze se prilično nisko na stražnjoj ploči i nisu naročito pregledni, ali zato primaju više vrsta konekcija. Ovako posložen sustav osjetljivosti je 91 dB, uz impedanciju od 4 Ohma, a u mogućnosti je prenijeti frekvencije od 34 Hz do 50 kHz. Masa pojedine kutije je 28 kg. Primjerak na testu bio je u boji brušenog aluminijska, a zvučnici su dostupni i u crnoj i bijeloj boji.



Slušni test

Slušanje smo započeli u manjoj, redakcijskoj slušaonici površine cca 17 m² i ostali smo, blago rečeno, razočarani. Mijenjali smo pojačala, izvore zvuka, kabele, igrali se sa smještajem kutija u prostoriji, pomicali ih naprijed, natrag, lijevo i desno, ali što god radili, nismo mogli dobiti zvuk koji je u skladu s renomeom, namjenom, očekivanjima i cijenom zvučnika. Kako ne bismo ostali na tom lošem dojmu, zvučnike smo prebacili u svoju slušaonicu, značajno većeg volumena i površine (cca 50 m²), a spojili smo ih na najbolju elektroniku koja nam je u tom trenutku bila dostupna, a koju smo koristili i u redakcijskoj slušaonici (npr. Pass INT-25 integrirano pojačalo, Meitner MA3 DAC, Chord Qutest DAC, Wireworld 7 i 8 ožičenje).

Zvučnike smo postavili točno gdje inače stoje rezidentni Davis Courbet 7, s tim da smo desni malo pomakli prema sredini radi bolje koherencije i povezanosti s lijevim zvučnikom, što je donijelo i nešto čvršću i stabilniju zvučnu sliku. Oba smo zvučnika okrenuli prema unutra, tako da se njihove osi križaju malo iza glave slušatelja.

Iako bas nije krajnje impresivan, ipak je upečatljivo dubok, na trenutke i autoritativan, a uvijek kontroliran. Kad podvučemo crtu, zapanjuje koliku dubinu i tlak je moguće izvući iz dva relativno mala drajvera, na način da se bas, osim što ga čujemo, i osjeti. Naravno, ni izdaleka to nije onaj osjećaj kao kada je u sustav spojen subwoofer (u našem slučaju REL T9x), ali je svakako zanimljivo čuti

što "kutijica" ovih dimenzija može u velikom prostoru. Pretpostavljam da u nešto manjim volumenima mnogima zapravo ne bi palo na pamet da im treba subwoofer, jer je i uz samostalno djelovanje Piege moguće naslutiti sonične dubine koje se događaju ispod 50-ak herca (npr. Boz Scaggs, "Thanks to You" s albuma Dig, Flac, 16/44, Tidal), i to na prilično uvjerljiv način. Naime, bas u tom području ne zvuči potpuno i totalno duboko, nismo to ni očekivali, ali s dovoljnim naznakama dubokog basa, što za ovu veličinu kutije, drajvera i sobe smatramo odličnim postignućem. Takav bas daje dobar fundament ostalim dijelovima spektra koji, lijepo povezani, čine čvrstu i lijepu zvučnu sliku.

Doduše, srednjetonsko područje je nešto stisnutije, komprimiranije nego što smo navikli slušajući neke druge zvučnike (npr. Rogers Studio 1a, Davis Courbet 7), ali nove se navike u ovom pogledu brzo stvaraju te smo uživali u čvrstoći i povezanosti srednjetskog i visokotonskog područja. Čak i klavir, jedan od instrumenata kod kojih je uvjerljivost reprodukcije krajnje proporcionalna veličini membrane, ocrtan kroz ovako male drajvere zvuči dovoljno veliko i autoritativno, a harmonici koji dopru do visokotonca lijepo su, precizno i meko oblikovani u konačan rezultat.

Visokotonac inače smatram jednim od boljih dijelova ovog zvučničkog sustava, jer odiše prirodnim detaljima, nenametljivošću i širokom disperzijom, te značajno podiže krajnji učinak ovog sustava. Činele posebno lijepo zvuče



u svojoj prirodnosti i veličini, što sigurno možemo zahvaliti i relativno velikoj isijavajućoj površini membrane, što visokotonac čini suverenim u svom zadatku i stavlja ga u prednost pred brojnim kupolastim visokotoncima u ovoj, pa i višim klasama zvučnika.

Iako detalja ima sasvim dovoljno, odnosno ništa nam nije nedostajalo, u konačnom karakteru zvuka ipak ostaje ona nota, ne bismo rekli zatvorenosti, koliko povučeniosti i kompresije u srednjetonskom području.

Prostorna rekreacija je vrlo dobra, čak i mnogo bolja od nekih primjeraka slične veličine, ali i niže cijene, koje smo posljednjih godina imali prilike slušati u sličnom ili istom okruženju. To znači da je prostor širok, slojevit i značajne dubine, a čak su i visina i sferična rekreacija zvučne scene upečatljive i ne ostavljaju potrebu za unaprjeđenjem.

PIEGA PREMIUM 701

Tip zvučnika:

2,5 – sistemski / bas refleks

Preporučljiva snaga:

20 - 200 W

Frekvencijski raspon:

34 Hz – 50 kHz

Osjetljivost:

91dB/W/m

Impedancija:

4 Ohm

Dimenzije (ŠVD):

18 x 106 x 23 cm

Masa:

28 kg

Cijena:

5.300 eur / par

INFO:

Audio serum, www.audio-serum.si
tel. +386 1 320 60 23

Zaključak

Da, dobro ste razumjeli, sve gore navedeno čini ovaj zvučnik do-
brim presjekom klase, sa svim
svojim prednostima i manama. U
ovoj klasi gužva je velika, a dobar
broj zvučnika smo u nekoliko pos-
ljednjih godina i sami poslušali.
Možemo rezimirati kako svaki od
njih ima svoje osobitosti, a osobi-
tosti Piege Premium 701 svakako
su osebujan dizajn, dizajnerski i
akustički zanimljivo riješeno ku-
ćište te posljedice koje ono ima
na konačni zvuk – odlično visoko-
tonsko područje, među najboljima
kod ove vrste zvučnika, odličan
bas u odnosu na veličinu kutije i
upotrijebljenih drajvera te pone-
što povučeno, ali nikad naporno ili
manjkavo srednjetonsko područ-
je. Cijena nije mala, ali ako vam se
ovakav zvučnik dizajnerski uklapa
u interijer koji ne bi smio biti pre-
mali (po našoj slobodnoj procje-
ni, barem 45-50 kubičnih metara),
uz odgovarajući ostatak sustava,
Piega 701 mogao bi biti i konačni
zvučnik kojeg ćete nabaviti. **hi**

KORIŠTENA GLAZBA

Ralph Towner / Gary Peacock – A Closer
View, ECM Records 531 623-2, **Bach** -
Toccatina & Fugue Deutsche Gramophone
477-7521, **Bach, J.S.** - Oboe Concertos,
BWV 1053, 1055, 1056, 1059, 1060,
Naxos, **Eric Bibb** - Booker's Guitar,
Telarc, **Doug MacLeod** - There's A Time,
RR-130HDCD, **The Kenny Burrell Trio**,
- A Night at the Vanguard, Verve, **Pat
Metheny Trio** - Live, Warner Bros 9362-
47907-2, **Charlie Haden & Pat Metheny**
- Beyond the Missouri Sky, **Copland** -
Appalachian Spring Rodeo, Fanfare for
the Common Man, Telarc CD-80078, **Eric
Clapton** - Unplugged Reprise 45024-
2, **Lars Erstrand** - Two Sides of Lars
Erstrand (Opus 3, CD8302), **Stanley
Clarke Trio with Hiromi and Lenny White**
- Jazz in the Garden, 2009, Heads Up,
HUCD 3155, **Melody Gardot** - My One
and Only Thrill, 2009, Verve B0012563-
02, **Melody Gardot** - Worrysome Heart,
2008, Verve, B0010468-02, **Matija Dedić**,
Jeff Ballard, Larry Grenadier - From the
Beginning, 2009, Dallas Records, 570,
Chris Thomas King - The Roots, 2003,
21st Century Blues Records, CD-2107,
Christian McBride - Gettin'to it, 1995,
Verve 523 989-2, **Bela Fleck** - Flight of
the Cosmic Hippo, WB, 26562-2, **Michael
Hedges** - Beyond Boundaries, Windham
Hill Records, 01934 11612 2

SUSTAV

Izvor zvuka: Meitner MA3, Chord Qutest
+ Sbooster BOTW i Sbooster Ultra MkII,
DAC NON-OS, **Pojačalo:** Pass Labs INT-
25, Exposure 3010S2D, **Zvučnici:** Davis
Acoustics Courbet No. 7, Beta Systems
C2, Rogers Studio 1a, **Interkonekcijski
kabeli:** Wireworld Eclipse 8, Wireworld
Eclipse 7, Wireworld Starlight 8, Mundorf
Silver/gold, **Zvučnički kabeli:** Wireworld
Eclipse 7, VdH CS122, Anticable, Furutech
u-2T, Xindak FS1, **Filter:** PS Audio Quintet,
Mrežni kabeli: Wireworld Electra 5-2,
Aurora 5-2, Supra LoRad 2.5

Novo iskustvo u reprodukciji digitalne glazbe

Programabilni FPGA čip omogućuje promjenu hardverskih karakteristika putem softvera, pružajući dizajnerima kreativnost, fleksibilnost i mogućnost nadogradnje značajki

PIŠE: NEVEN KOS



Poslanstvo Rockne vođeno je high-endom temeljenom na inovacijama. Igranje s dostupnim digitalnim ipovima mođe biti zabavno i svakako je jeftino, ali za Rocknu nikad nije bilo opcija, jer, kako kađu u Rockni, «ako želite napraviti vrhunski uređaj bez premeća, takav pristup ne prolazi, već je potrebno posegnuti za vlastitim znanjem, iskustvom i inovativnosti, koje vas oslobađaju ograničenja

postojećih rješenja i omogućuju da izgradite vlastiti digitalni audio sustav od početka do kraja.»

Svi temeljni postupci i procesi u DAC-u Wavedream koji se tiču digitalne obrade, izgrađeni su u potpunosti na jednom komadu programabilnog ipa FPGA-u, iju internu hardversku strukturu zapravo opisuje i gradi kompleksni softver, iz ega proizlazi da unaprijeđenjem softvera zapravo mijenjate karakteristike hardvera, što kod dizajnera oslobađa visoku dozu kreativnosti, fleksibilnosti i mogućnost dodavanja novih značajki dogradnjom softvera (sličan pristup u svojim DAC-ovima imaju npr. PS Audio i Chord Electronics).

Femtovox Clock System

Sat je srce digitalnog sustava za reprodukciju, jer su njegova točnost i razina kolebanja pri udaranju takta kritični u pogledu kvalitete zvuka. Samo vrlo dobar sustav sata može doprinijeti analognom zvuku na izlazu DAC-a. Ako je sat neadekvatan, doći će do digitalne oštine i analogni osjećaj glazbe bit će ozbiljno promijenjen. Za Wavedream je konstruiran napredni sustav satova nazvan femtovox čime je osigurano da su na ulazu sata u DAC kolebanja izuzetno niska. Sat za pretvorbu kontrolira se preciznošću od 1 ppb (cca 1 sekunda u 32 godine), dok se kolebanje vrte oko 300fS (300x10⁻¹⁵ s). Može li preciznije?

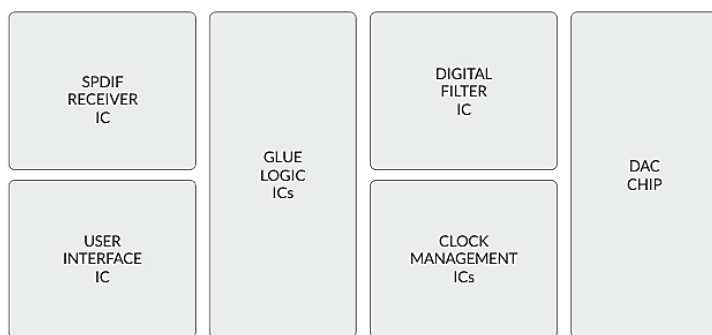
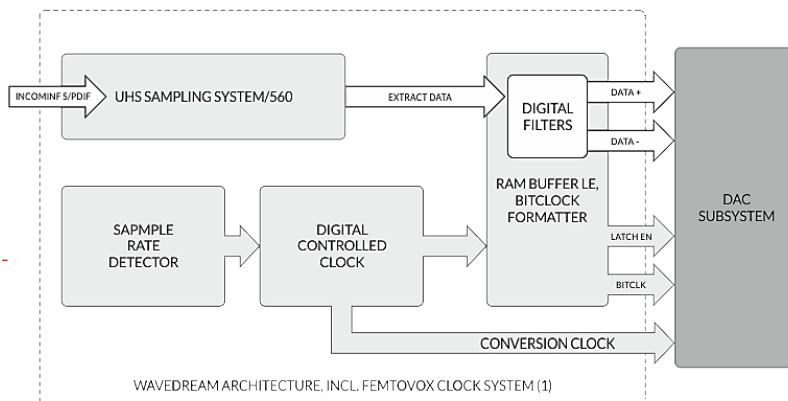

Vlastiti prilagođeni digitalni filteri

Svi digitalni signali u Wavedreamu podižu se na 16x veću rezoluciju od izvorne osnovne frekvencije zapisa te DAC obrađuje signale frekvencije 705,6 ili 768 kHz. Za 16x multipliciranje korištena je velika procesorska snaga od 58 DSP-ova sposobna obraditi milijarde podataka u sekundi. Filteri su razvijeni u Rockni i plod su mnogih matematičkih simulacija i pažljivog slušanja. Rezultat ovih nastojanja jesu tri visoko optimizirana filtera - linear, minimum i hybrid phase, sva tri ponešto odmaknuta od uobičajenog Nyquist filtera, svaki sa zasebnim impulsnim odzivom.

High-end DAC nastao na vlastitom znanju, iskustvu i inovativnosti



Sama D/A pretvorba bazirana je na vlastitom razvoju konverziskog stupnja u dva modula (RD-0 i RD-1) koji dijele diskretni dizajn i topologiju (ljestve ili ladder), kojima upravlja na početku spomenuti FPGA procesor. D/A konverzija teoretski može podržati frekvencije uzorkovanja do 6 MHz. Izlaz iz modula je nebaferiran što omogućava najveću moguću transparentiju i prirodnost zvuka.

Konačno, izlazni stupanj snažno doprinosi konačnom zvuku digitalnog (kao i svakog drugog) uređaja.

Kod Wavedreama izlazni je stupanj dizajniran od nule upravo za rad s DAC modulima RD-0 i RD-1, potpuno je diskretan i djeluje kao superbrzi buffer. U izlaznom stupnju nisu korištene SMD komponente, a pojačanje daju j-fet i bipolarni tranzistori, koji rade u A-klasi, s izlaznom impedancijom ispod 1ohma i ekvivalentnom ulaznom bukom od samo 1nV.

Napajanje ima posebne regulatore za digitalna i analogna područja obrade signala. Korištena su 3 odvojena transformatora, a sva

napajanja su linearna s niskom razinom šuma. Unutar DAC-a nalazi se ukupno 20 linearnih regulatora, a oni koji napajaju DAC module dizajnirani su od nule za nisku impedanciju i ultra niski šum.

Wavedream ima ugrađenu funkciju pretpojačala s regulacijom glasnoće u 256 koraka pa je ovaj DAC moguće priključiti direktno u izlazno pojačalo. Također, moguće je odabrati fazu te jedan od tri spomenuta filtera, koja možete i isključiti kada i ako želite uživati u specifičnostima zvuka NON-OS DAC-a.

ROCKNA WAVEDREAM SIGNATURE ANNIVERSARY

Digitalni ulazi:

S/PDIF, AES/EBU, USB, HD-Link1 (LVDS) i HD-Link2 (LVDS)

Rezolucija:

24-bit / 44,1-192 kHz PCM, DoP DSD64 (S/PDIF, AES/EBU, 32-bit / 44,1-384 kHz PCM, DSD64-512 (USB, HD-link 1 & Link2)

Odnos S/Š (0 dB):

132 dB

Dinamički raspon:

132 dB

Izlazna impedancija:

0,5 Ohm

Maksimalni izlani napon:

10Vpp(SE); 20Vpp(XLR)

Dimenzije:

440 x 360 x 90 mm

Masa (neto):

7,8 Kg

Cijena:

19.990 EUR

INFO:

Rotary audio, tel. 099 474 7120,
www.rotaryaudio.com



Interna organizacija Wavedreama potpuno je simetrična, uz najkraće puteve signala. Transformatori su interno zaštićeni kako bi se spriječilo unutarnje širenje EMI-ja, a tome pridonosi i šasija u potpunosti izrađena od crnog anodiziranog aluminija maksimalne debljine prednje ploče od 20 mm.

Slušni test

DAC se našao u poznatom okruženju, kojeg su u kućnoj slušaonici činili DAC Chord Qutest s vanjskim linearnim napajanjem Sbooster, Meitner MA3 streamer/DAC, integrirano pojačalo

Pass Labs INT-25 te zvučnici Davis Courbet 7. Sve povezano Wi-reworld ili Supra ožičanjem.

Spojivši Rocknu u sustav nakon Chorda (razlika u cijeni oko 10x), primjetna je bila monumentalnost kojom je zvuk ispunio sobu, što se ogledalo u virtualnom povećanju svakog instrumenta, ali i svakog odsviranog tona. Wavedream pred slušatelja isporučuje golemu muziku, koja dominira ne samo u dimenzijama gore-dolje i lijevo-desno, već i u snazi prikaza i brzini iznošenja glazbe pred slušatelja. Taj zvučni zid impresivnih

Wavedream
bez zadržke
isporučuje
sve što je u
digitalnom
zapisu
zabilježeno



dimenzija sazdan je od čvrstog materijala te imamo dojam kako ga ništa ne može narušiti. Nije riječ ovdje samo o detaljima, jer i oni su povećanih dimenzija, već o jednoj robusnoj, bogatim potezima teških boja razmazanoj slici.

Nakon Rockne, Chord se učinio pomalo patuljastim (što u fizičkom pogledu totalno odgovara istini), iako zadržavši svoje najvažnije osobine: detaljnost, fluidnost i bezgrešan osjećaj za ritam. Dok je Qutest u basu sljediv i čist, Rockna je i u ovom području monumentalna pa tako bas zauzima

značajne proporcije zvučne slike iako bismo mogli raspravljati o njegovoj točnosti i čitljivosti u apsolutnom smislu. Međutim, ljubiteljima Rockna zvuka u ovoj «velikosti» zacijelo neće smetati bas navedenih kvaliteta, kad je sve ostalo već tako grandiozno.

U pokušaju da pronađemo odgovore na pitanja o relativnoj pozicioniranosti ovog DAC-a u zvučnom i komercijalnom smislu, Rocknu smo dodatno u redakciji direktno usporedili s dva DAC-a visoke klase: Meitnerovim DAC/streamerom/pretpojačalom MA3 i EMM

Labsom DAC2x v2. Potonji je nešto stariji model koji u verziji 2 i dalje predstavlja svojevrсни etalon u ovoj klasi cijene (kada se pojavio na tržištu, DAC2x koštao je oko 15.500 EUR, a nadogradnja na v2 još nekih 1.700 EUR). U odnosu na Meitner MA3 Wavedream zvuči nešto veće i monumentalnije, uz zadržani naglasak na srednjetonskom području i njegovoj fluidnosti. Naravno da su veličina zvučne slike i monumentalnost reproducirane glazbe i dalje glavni parametri koji Rocknu dijele i razlikuju od jeftinijih uređaja. Tako npr. udarci koncertnog bubnja imaju nešto

TEST ROCKNA WAVEDREAM SIGNATURE ANNIVERSARY

veći volumen iako i manje kontrole, a vokali su za dobar broj veći u svim smjerovima, smješteni na virtualnom panou u ravnini zvučnika. MA3 je značajnije pomaknuo zvučnu sliku prema nazad te je uz ponešto manje detalja i nešto više grubosti glazbu učinio lakšom za slušanje, s obzirom na pomalo na-

taj osjećaj prostora koji s uređajima manje snage i sposobnosti razlučivanja nije moguće postići. Nesporno je kako su i DAC2x v2 i Wavedream DAC-ovi koji spadaju u tešku kategoriju uređaja, predstavljajući donekle različite konstrukcijske i filozofije zvuka. Tamo gdje DAC2x v2 iz potaje sobu puni



valentni pristup Rockne, kojoj se srčanost, sklonost veličini i povećanju svakog tona kao pod lupom ne može osporiti. Doživljaj je zanimljiv. Slušatelj je potpuno involviran u glazbu, mentalno i fizički, jer nastoji zagrabit, apsorbirati i procesuirati sav zvuk koji Rockna isporučuje. Taj je zvuk često veći od života i traži snažan angažman slušatelja.

EMM Labs DAC2x v2 u usporedbi zvuči kontroliranije, dublje, smirenije i mekše, poput MA3 ali za broj i pol veće. Zahvaljujući DAC2x-u, subsonični trenuci na pojedinim snimkama za koje nismo ni slutili da postoje, skriveno i gotovo neprimjetno plivaju po sobi dajući

zvukom i tjera suze na oči, Wavedream bez zadržke isporučuje sve što je u digitalnom zapisu zabilježeno, i to na način koji vas ne ostavlja ravnodušnim, jer od vas zahtijeva koncentraciju uz puni angažman – toliko je Wavedream posvećen glazbi koju reproducira. I ta se karakteristika ogleda u svakom žanru i instrumentu. Nema potrebe da detaljiziramo kako je zvuk klavira precizan i snažan, kako su dimenzije pojedinog instrumenta ponekad i izvan izvornih gabarita, dok detalji rjeđe plutaju u prostoru među zvučnicima, a češće velikom brzinom putuju prema slušatelju, umotani u svemirsku monumentalnost zvučne slike.

Zaključak

Ako do sad nije bilo jasno, Rockna Wavedream Signature Anniversary je DAC jednog potpuno osebujnog, velikog, divovskog zvuka, koji tehničkim inovacijama, konstrukcijom i izvedbom doprinosi novom iskustvu u reprodukciji digitalne glazbe. **hi**

KORIŠTENA GLAZBA

Ralph Towner / Gary Peacock – A Closer View, ECM Records 531 623-2, **Bach** - Toccata & Fugue Deutsche Gramophone 477-7521, **Bach, J.S.** - Oboe Concertos, BWV 1053, 1055, 1056, 1059, 1060, Naxos, **Eric Bibb** - Booker's Guitar, Telarc, **Doug MacLeod** - There's A Time, RR-130HDCD, **The Kenny Burrell Trio**, - A Night at the Vanguard, Verve, **Pat Metheny Trio** - Live, Warner Bros 9362-47907-2, **Charlie Haden & Pat Metheny** - Beyond the Missouri Sky, **Copland** - Appalachian Spring Rodeo, Fanfare for the Common Man, Telarc CD-80078, **Eric Clapton** - Unplugged Reprise 45024-2, **Lars Erstrand** - Two Sides of Lars Erstrand (Opus 3, CD8302), **Stanley Clarke Trio with Hiromi and Lenny White** - Jazz in the Garden, 2009, Heads Up, HUCD 3155, **Melody Gardot** - My One and Only Thrill, 2009, Verve B0012563-02, **Melody Gardot** - Worrisome Heart, 2008, Verve, B0010468-02, **Matija Dedić, Jeff Ballard, Larry Grenadier** - From the Beginning, 2009, Dallas Records, 570, **Chris Thomas King** - The Roots, 2003, 21st Century Blues Records, CD-2107, **Christian McBride** - Gettin' to it, 1995, Verve 523 989-2, **Bela Fleck** - Flight of the Cosmic Hippo, WB, 26562-2, **Michael Hedges** - Beyond Boundaries, Windham Hill Records, 01934 11612 2

SUSTAV

Izvor zvuka: Meitner MA3, Chord Qutest + Sbooster BOTW i Sbooster Ultra MkII, DAC NON-OS, **Pojačalo:** Pass Labs INT-25, Exposure 3010S2D, **Zvučnici:** Davis Acoustics Courbet No. 7, Beta Systems C2, Rogers Studio 1a, **Interkonekcijski kabele:** Wireworld Eclipse 8, Wireworld Eclipse 7, Wireworld Starlight 8, Mundorf Silver/gold, **Zvučnički kabele:** Wireworld Eclipse 7, VdH CS122, Anticable, Furutech u-2T, Xindak FS1, **Filter:** PS Audio Quintet; **Mrežni kabele:** Wireworld Electra 5-2, Aurora 5-2, Supra LoRad 2.5

AUDIO SERUM

Extraordinary Hi-Fi of Exceptional Quality

LET'S
MAKE
SOME
NOISE

ATOLL - AURALIC - BOULDER AMP
EMT - PIEGA - PLINIUS
SOULUTION - STEALTH CABLE - TAD
THALES TONARM - TW ACUSTIC
VIVID AUDIO - WEISS - WILSON AUDIO

...

WWW.AUDIO-SERUM.SI

TECHNIC



CS SL-100C + REGA P3

Usporedba dva popularna gramofona
s direktnim i remenskim pogonom

PIŠE: DANKO ŠUVAR





U ovom testu usporedili smo dva vrlo konkurentna gramofona u klasi od oko 900 eura. Zajednička im je cijena i činjenica da su gramofoni, dok se po principu rada, dizajnu i filozofiji potpuno razlikuju.

Prvi je gramofon na direktni pogon (Technics SL-100C) s klasičnim čvrstim kućištem (kompozit

lijevanog aluminija i termoplastičnog polimera pomiješanog sa staklenim vlaknima) i odgovarajućim nerezonantnim nogicama koje bi trebale spriječiti prijenos vibracija s podloge na spomenuto čvrsto kućište. Klasična S ručka s promjenjivim nosačem za zvučnicu i mogućnosti jednostavnog vertikalnog podešavanja visine na podnožju ručke. Posebni bespolni



Ova dva cjenovno konkurentna gramofona potpuno su različita po principu rada, dizajnu i filozofiji.

motor za direktni pogon bez zastajkivanja (cogging), isti kao u skupljim modelima. Nedostaju još samo stroboskop i fina regulacija brzine pa bi se moglo govoriti o klasičnom gramofonu od prije 40 i više godina (ali uz veću pažnju posvećenu rigidnosti kućišta u skladu s modernim trendovima).

S druge strane imamo Regu P3, zadnju verziju gramofona istog imena koji se proizvodi već desetljećima, uz brojna postupna (ili po Regi, ponekad radikalna) unaprjeđenja. Klasični pogon preko gumenog remena i subtanjura, ali tu klasika prestaje. Rega ima lagano

i kruto, ali moglo bi se reći i ne previše čvrsto kućište (kompozit lagane čestične mreže i krute obloge od fenolne smole) u kojem je glavna konstruktorska ideja nerezonantnost — umjesto da se spriječi dovod vibracija na kućište, koristi se kućište u kojem se vibracije vrlo teško ili nikako prenose (ili stvaraju). Relativno jednostavne gumene nožice. Ravna ručka visoke kvalitete izrade bez promjenjivog nosača za zvučnicu, bez regulacije visine (osim s podlošcima na podnožju ručke) i internom regulacijom gazne sile preko opruge (uz prethodno balansiranje utegom). Stakleni tanjur (Technics

TEST TECHNICS SL-100C I REGA P3

ima aluminijski). 24-polni motor s elektronskom regulacijom brzine, individualno kalibriranoj u tvornici za svaki motor. Može se dokupiti i vanjski regulator brzine (Neo), a u tom slučaju ne treba skidati tanjur i pomaknuti gumeni remen s motora na položaj za 45 ili 33 1/3 kada je to potrebno.

Rega ostavlja mogućnost dodatne nadogradnje (subtanjur i tanjur kao na P6, tungsten uteg, uz odgovarajuću cijenu) koje P3 može približiti skoro do P6, dok je Technicsov uređaj zaokružena ponuda s većim komforom upotrebe (promjenjiva glava/nosač zvučnice, auto stop, lakša promjena brzine). Technics dolazi s Audio Technica VM-95C zvučnicom i košta 1.089 eura, a Rega dolazi s Rega Elys 2 zvučnicom (1039 eura) ili bez zvučnice, kao na ovom testu, za 879 eura. Alternativno, AT VM95C (s bazičnom konusnom iglom, najjeftinija u VM seriji) može se kupiti za 39 eura i staviti na Regu (iako to ne bih preporučio, s obzirom na različiti karakter zvuka Rege u odnosu na Technics). Da bi bolje usporedili gramofone, koristili smo dvije zvučnice pomalo suprotnog zvuka, Grado Gold3 (mekša, toplija, ali i dalje fundamentalno neutralna) i Audio Technica VM540ML (otvorenija, oštrija, ali ne previše, po mnogima jedna od najatraktivnijih u klasi i pomalo slična po zvuku MC zvučnicama). Obje su u cjenovnom razredu prikladnom za ove gramofone. Za gramofonsko pretpojačalo koristili smo Lehmann Black Cube SE, vrlo detaljnog i neutralnog zvuka.

TECHNICS SL-100C

Vrsta pogona:

direktni

Brzina:

33 1/3, 45, 78 o/min

Tanjur:

lijevani aluminij, promjer 332 mm, težina 2,0 kg

Ručka:

univerzalna, 230 mm

Dimenzije (ŠxVxD):

453 x 169 x 372 mm

Masa:

9,9 kg

Cijena:

1.089 EUR

(Technics SL-100C + AT VM-95C)

INFO:

Se-Mark, tel. 01 2009 060

www.se-mark.hr

Technics SL-100C

U svom osnovnom izdanju (otpakiraj i stavi na stol), Technics zvuči dosta čvrsto, otvoreno i svježe, za što glavne zasluge pripadaju sinergiji osnovnog zvuka gramofona (čvrst, pun bas, relativno profinjena i mirna prezentacija u srednjim/visokim tonovima) i osnovnog zvuka VM95C zvučnice (živahno, otvoreno i energično, bez puno finesa, ali dobro prati ritam). Te karakteristike ovoj zvučnici daju skoro kulturni status kod njenih ljubitelja jer je jeftina, a dobro zvuči. Međutim, ako su kriteriji veći i pomnije se poslušati, primijetit će se da zvučnica homogenizira zvuk različitih snimaka; sve međusobno zvuče sličnije nego što bi to trebalo biti, a neke finese i detalji u zvuku se gube, posebno kod kompleksnijih instrumentalnih produkcija ili ako snimka ima specifični zvuk studija gdje je nastala (koji treba tako i prenijeti).

Promjenom na Grado Gold3, definicija finih detalja i suptilnost otkrivanja različitih tonskih boja iz različitih produkcija se vraća, uz još bolji bas i dinamiku, ali i relativno miran i povučen karakter gramofona (i ručke) u srednjim i visokim tonovima postaje vidljiviji. Dolazimo do (za neke) kontroverznog područja unapređenja zvuka s gramofona korištenjem raznih "tweaks". To se može podijeliti na tri područja: bolja izolacija od površinskih mikro-vibracija, promjena gramofonskog mata za bolju izolaciju mikro-vibracija s tanjura i, na kraju, blokada prijenosa mikro-vibracija između zvučnice i ručke (najkontroverznije, ali u višestrukim testovima u redakciji potvrđeno kao najefikasnije od strane svih sudionika).

Zamjenom originalnog Technicsovog masivnog gumenog mata s Music Hall pluteno/gumenim kompozicijskim matom, zvuk s Gold3



se značajno otvorio, s posebno bolje uočljivim detaljima u visokotonskom spektru i zvučnoj pozornici. Stavljanjem gramofona na staklenu platformu sa Silomer izolatorima ispod (Silomer je industrijski proizvod za profesionalnu eliminaciju prijenosa vibracija), zvuk se podigao na još višu razinu,

još otvorenije, s većom širinom i dubinom zvučne pozornice. Uz zadnji korak, stavljanje 1 mm sloja Silomera između zvučnice i nosača zvučnice na ručki, zvuk je bio skoro neprepoznatljiv u odnosu na original. Zaključak: Technics jako dobro reagira na unapređenja u kontroli mikro-vibracija i sa svojim odličnim

direktnim pogonom rezultatno daje kvalitetu zvuka koju se ne bi postidjeli ni dva-tri puta skuplji gramofoni. Nakratko smo probali i AT-VM95C s ovim unapređenjima, ali iako je u svim audiofilskim parametrima zvuk bio bolji (definicija, detalji, profinjenost), pomalo oštar tonski karakter zvučnice bio je više eksponiran. Vraćanjem originalnog Technics mata to se ublažuje, iako se u zamjeni gubi dio poboljšanja.

AT-VM540ML bila je iduća zvučnica, s nemodificiranim gramofonom, i uklopila se bolje nego Grado Gold3. Zbog svog otvorenog balansa u visokim tonovima, dobro se poklopila s većom rezerviranošću Technicsa u istom području, a rezultat je prilično dobar i homogen zvuk, svakako puno bolji nego s originalnom zvučnicom i atraktivniji nego s Gold3, iako Grado u usporedbi ima nešto veću makro dinamiku i bolji bas. Dodavanjem unapređenja (redom: mat, izolacijska platforma, Silomer ispod zvučnice) zvuk se progresivno diže na višu razinu, sa završnim zvukom koji je vrlo detaljan, stabilan i definiran. Fundamentalno, zvuk nije bolji nego što je to slučaj s Gold3, ali je drugačiji — s većim naglaskom na gornje srednje i visoke tonove.



REGA P3

Vrsta pogona:
remenski

Brzina:
33 1/3, 45 o/min

Tanjur:
staklo, 12 mm

Ručka:
Rega RB330

Dimenzije (ŠxVxD):
447 x 117 x 360 mm

Masa:
6,0 kg

Cijena:
879 EUR (Rega P3)
1.039 EUR (Rega P3 + Rega Elys 2)

INFO:
Audio dream, tel. 01 483 3046
www.audiodream.hr



Rega P3

Budući da je Rega došla bez zvučnice, počeli smo s Grado Gold3, i odmah je primjetna relativno velika razlika u odnosu na Technics. Grado je s Regom zvučao dosta otvorenije i pomalo detaljnije u visokim tonovima, srednjetonski spektar bio je prilično ujednačen, a bas malo povučeniiji, iako i dalje dobre kvalitete. Zvučna pozornica bila je otvorenija; mogli bismo preporučiti ovu kombinaciju već takvu kakva jest, s dobrim i ujednačenim zvukom.

Promjenom tankog filcanog mata s Rege na Music Hall mat, zvuk se dodatno poboljšao, ali ne toliko kao na Technicsu. Povećala se definicija i preciznost, a tonalni balans se nije značajno mijenjao. I sada ono najinteresantnije: stavljanje Rege na izolacijsku platformu praktički nije donijelo skoro nikakvu promjenu; bilo je možda malo drugačije, ali ne bi se moglo reći bolje ili lošije. Veliki plus za Regu: antirezonantijaska konstrukcija stvarno radi i vrlo je efikasna, što znači da je Rega odlična kao gramofon

koji se može staviti na (stabilnu) podlogu i ne brinuti se oko toga.

Stavljanje Silomera između zvučnice i ručke ipak je imalo značajan efekt poboljšanja zvuka (veća prozračnost i preciznost), iako je Rega kućište nerezonantno, ručka to ipak nije,





Zaključak

Koji od ova dva gramofona izabrati, ipak je stvar ukusa (i zvučnice koju ćete odabrati), kao i preferencija u dizajnu i rukovanju. U izvornom obliku (bez modifikacija) Technics će se bolje uklopiti sa zvučnicama otvorenijeg (ili oštrijeg) zvuka, što je u ovom trenutku ipak većina ponude u toj klasi (AT VM540ML, Ortofon 2M Red i Blue, te nešto manje AT VM95 serija, s modelom VM95SH koji već prelazi u neutralne). Rega će se bolje uklopiti s neutralnim ili toplijim zvučnicama (Grado Prestige linija, Sumiko, vlastite Rega Elys 2 i Carbon, Ortofon OM serija). Zvučnica poput Grado Opus3 (topao i istovremeno vrlo detaljan zvuk) zvučat će dobro na oba gramofona, ali to je jedinstvena zvučnica, takvih više nema u tom cjenovnom razredu.

pa vibracije sa zvučnice prolaze na ručku i u određenoj mjeri koloriraju zvuk, pobuđujući interne rezonancije ručke na određenim frekvencijama.

Montiranjem AT-VM540ML na Regu dobili smo atraktivan, moglo bi se reći MC tip zvuka, vrlo definirane i pomalo naglašene srednje i visoke tonove, ali na ugodan način, jer VM540ML zvučnica ima u osnovi vrlo ugrađen i profinjen zvuk, čak i ako su visoki blago istaknuti (micro-line igla ima odličan tracking). Dodavanjem Music Hall mata i Silomera kod ove zvučnice još više potenciraju se njezine dobre karakteristike, s još više "MC prizvuka", zvuk koji će se mnogima sigurno svidjeti, ali upozorenje onima koji preferiraju neutralni tonski balans (što baš i nije u modi u posljednje vrijeme) da će njima Rega zvučati bolje s Grado Gold3.

Rega P3 ima veći potencijal da zvuči odlično i bez modifikacija, ali Technics SL-100C ima potencijal vrlo visoke krajnje razine zvuka i fleksibilnost odabira zvučnica s "obje strane neutralnog" (i tamnijeg i svjetlijeg karaktera), ako se postavi na dobru izolacijsku platformu i s boljim matom od tvorničkog.

NAPOMENA: Budući da su Grado zvučnice zbog svog specifičnog dizajna elektromagnetski neoklopljene (mogu pokupiti zračenja iz jakih elektromagnetskih izvora kao što su transformatori i motori), a Regin motor je blizu sredine tanjura, koji je uz to stakleni i nimalo ne blokira EMF, brujanje s Grado zvučnicama niskog izlaza (1,0 mV) postaje primjetljivo. Kod normalnih (4,0 mV) brujanje se uglavnom ne čuje jer je šum s ploče podjednako glasan i maskira ga. Firma Hagerman prodaje Humbucker (€30), metalni EMF štit koji se jednostavno postavi ispod Rega tanjura oko osovine motora sa stražnje strane (ne treba ni skidati tanjur) i učinkovito otklanja taj problem i kod 1 mV Grado zvučnica (postaje tiše od šuma s ploče).

U svojim najboljim izdanjima, ovi gramofoni kao da potvrđuju stereotipe o tipu pogona (direktni ili remen): Technics ima prednost u basu i čvrstini, solidnosti zvuka, dok Rega ima prednost u lepršavijem i malo prostornijem zvuku. Technics je lakše unaprijediti modifikacijama opisanim u testu (ima sigurno i još drugih, ovo su osnovne), dok Rega ima veći potencijal tvorničkih unaprjeđenja, naravno uz potrebne investicije. Koji na kraju odabrati, bit će stvar želja i ukusa – oba su odlični gramofoni za uloženi novac.**hi**

KORIŠTENA GLAZBA

Chris Rea - On the Beach, **Sade** - Promise, **Dire Straits** - Communiqué, **Stanley Jordan** - Magic Touch, **George Benson** - Beyond the Blue Horizon, **Tangerine Dream** - Force Majeure, **Vangelis** Hypothesis i **Clash** - The Clash

SUSTAV

Pojačalo: Exposure 3010SD2, **Gramofonsko pretpojačalo:** Lehmann Black Cube SE, **Zvučnici:** Beta Systems C2, **Kabeli:** Wireworld Eclipse 8 (zvučnički), Equinox 8 (interkonekcijski), **Zvučnice:** Grado Gold3, Audio-Technica AT-VM540ML

TEST PERLISTEN R5t

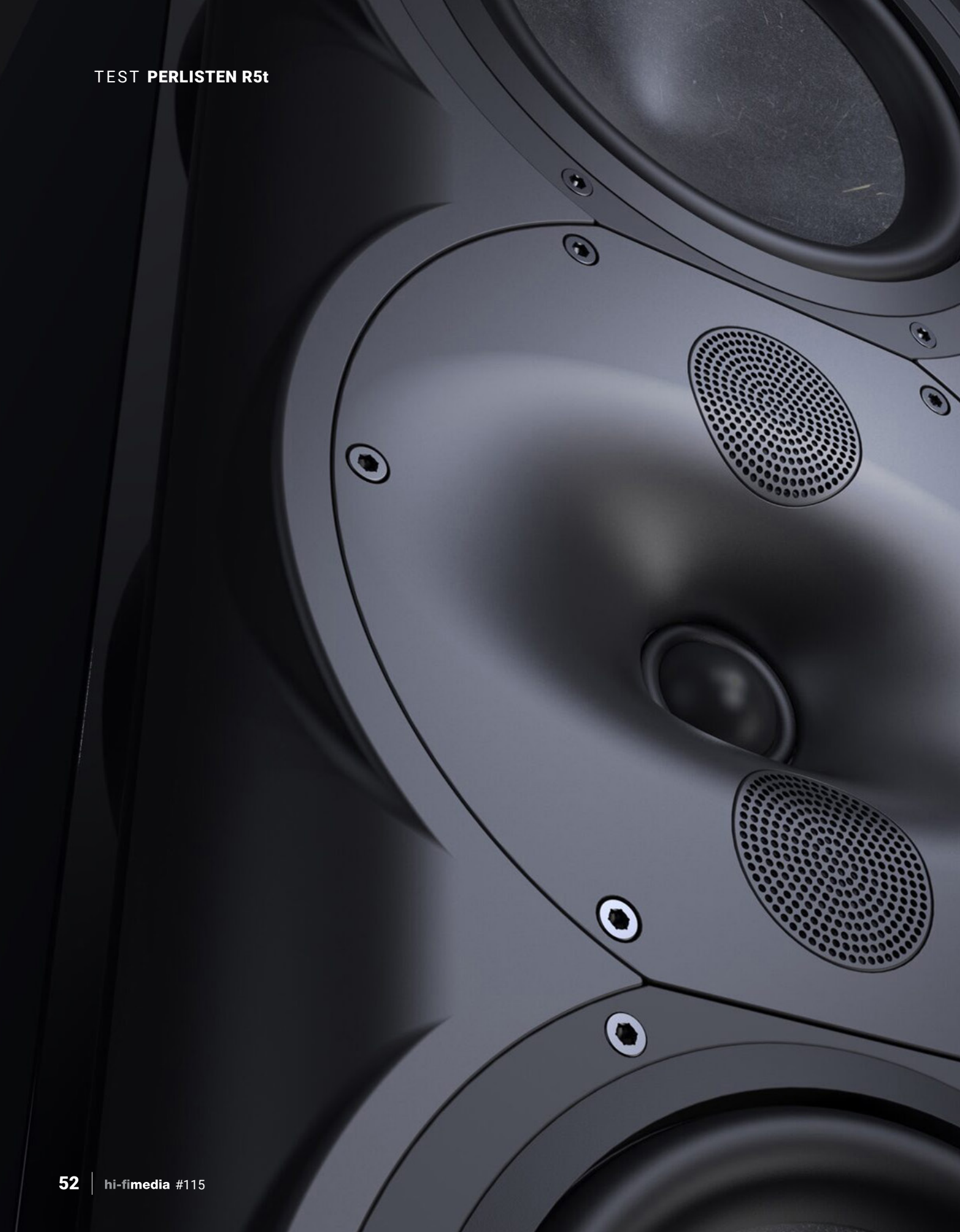

Višenamjenski zvučnik visoke kategorije

Perlisten je od samog osnutka težio beskompromisnom dizajnu high-end zvučnika. Ostalo je povijest

PIŠE: ANDRIJA ČURKOVIĆ

Malo je tvrtki u posljednje vrijeme koje su od svog inicijalnog predstavljanja proizvoda javnosti u samo nekoliko godina stekle toliki globalni interes među audio zajednicom i nagrade za kvalitetu specijaliziranih AV medija kao što je slučaj s američkim proizvođačem zvučnika Perlisten Audio.

Međutim, osvrnemo li se na strukturu same tvrtke, takav uspjeh i nije preveliko iznenađenje. Perlisten Audio su 2020. godine osnovali dvojica audio veterana – Daniel Roemer i Lars Johansen, koji su prethodno bili na vodećim pozicijama u tvrtkama poput JBL-a, Harman

Kardona, Klipscha, Jamo, NHT-a, Acoustic Researcha i Peerlessa.

Po osnutku tvrtke odlučeno je da se beskompromisnim pristupom dizajnu novog high-end zvučnika stvori proizvod koji će konkurirati svim postojećim na tržištu u poprilično visokoj cjenovnoj kategoriji od 20.000 USD za par.

Tako je nastao prvi model S7t, četverostazni zvučnik koji koristi nekoliko relativno malih bas drajvera za postizanje zadovoljavajuće ekstenzije basa unutar vitkog dizajna i posebno dizajniranog srednjetonskog/visokotonskog niza, o čemu će više biti riječi u nastavku.



Središnji drajver je malo uvučen i smješten unutar pažljivo oblikovanog DPC valovoda

Na prvim prezentacijama, svojim vitkim dizajnom i moćnim zvukom, Perlisten S7t se istaknuo u masi konkurentnih proizvoda, osvojivši nekoliko prestižnih audio nagrada. To je bio presudan trenutak za tvrtku da intenzivno krene dalje u razvoj i produkciju, dodajući S seriji nove modele, kao i formiranje nove R serije zvučnika koji su cijenom pristupačniji većem broju kupaca.

Obje Perlisten serije danas nude samostojeće i bookshelf zvučnike, A/V surround i centralne zvučnike, kao i aktivne subwoofere. Osnovna razlika među njima je u korištenju visokotonaca sa svilenom kupolom i membranom vlastite proizvodnje, izrađene od drvene HPF pulpe u R seriji, dok S serija koristi kvalitetnije berilijske visokotonce i membrane izrađene od karbonskih vlakana. Dodatna unapređenja na S seriji izvedena su pri izradi zvučničkih kutija kako bi se smanjile rezonancije. Obje serije nose ili elitni THX Dominus ili niži THX Ultra certifikat kao potvrdu njihove usklađenosti za primjenu u sustavima kućnog kina. Podsjetimo, THX Dominus specifikacije odnose



se na reprodukciju zvuka (lijevi, desni ili centralni zvučnik) u prostoriji volumena do 184 m³ s udaljenostima gledanja do 6 m, dok THX Ultra zahtijeva prostoriju volumena do 85 m³ i udaljenost od 3,6 m.

Tehnički opis

Iako se Perlisten R5t opisuje kao trostazni zvučnik, njegova konstrukcija je složenija. Dizajniran je kao samostojeći stereo zvučnik koji se može koristiti u višekanalnim sustavima kućnog kina, ponajprije zbog tehnologije Directivity Pattern Control (DPC) koja osigurava kontroliranu disperziju u bilo kojoj prostoriji, preuzetu iz njihove vrhunske S serije zvučnika. Koristi se niz od tri vertikalno postavljene 26 mm zvučničke jedinice sa svilenom kupolom, što osigurava, kako navodi proizvođač, veću koheziju zvučne pozornice, bolju kontrolu disperzije i usklađenost timbra sa svim zvučnicima iz R serije.

Središnji drajver je malo uvučen i smješten unutar pažljivo oblikovanog DPC valovoda (wave guide), čija je namjena spriječiti nagli skok u širini i karakteru disperzije prilikom

prijelaza signala s basa na srednjetonsku/visokotonsku zvučničku jedinicu. Valovod omogućuje da disperzija kalote u blizini frekvencije skretnice bude slična onoj konusnog drajvera, što čini prijelaz manje primjetnim. Drajveri srednjetonско/visokotonског модула покривају фреквенције између 1,2 kHz и 20 kHz, а њихов učinak на звук осигурава контролирано уједначену хоризонталну дисперзију према бочним зидовима, као и од пода и стропа, што је врло значајно за коначан звук у типичној, непретјерано акустички обрађеној соби за слушање.

Preostala dva drajvera smještena su iznad i ispod središnje jedinice, skrivena iza mrežastih rešetki, a podešena su za rad u području od 1,2 kHz do 3,2 kHz. Tvrtka navodi kako korištenjem dva manja drajvera za reprodukciju srednjetonског područja postiže bolje zvučne rezultate s manje koloracija nego da su upotrijebili jednu veću srednjetonsku jedinicu.

Iznad i ispod DPC niza visokotonaца nalaze se dvije bas/srednjetonске jedinice promjera 165 mm (6,5

inča), u prepoznatljivom D'Appolito stilu izrade zvučnika. Njihova membrana izrađena je od HPF pulpe, koja je mješavina drvenih vlakana, bambusa i vune, razvijena putem vlastitog istraživanja i razvoja u tvrtki. Naznačena osjetljivost iznosi visokih 89 dB (2,83V/m), dok je nominalna impedancija 4 ohma, s padom na 3,2 ohma, pa se preporučuju pojačala s dobrom isporukom struje i snagom između 100 i 250 W RMS po kanalu.

Bas-refleks otvor zvučnika smješten je na donju ploču zvučničke kutije, a strujanje zraka izlazi i kroz mrežaste rešetke koje se nalaze na bočnim stranama u blizini otvora. Uz zvučnik dolazi akustička pjena (spužva) u obliku cilindra, kojom se, umetanjem u bas-refleks otvor, zvučnik može konfigurirati da radi kao bas-refleks ili zatvoreni sustav (akustička suspenzija), ovisno o vašim zvučnim preferencijama.

Međutim, prelazak s bas-refleks na zatvoreni dizajn zahtijeva malo složeniji postupak. Potrebno je okrenuti zvučnik i ukloniti tešku čeličnu osnovu kako bi se pristupilo

TEST PERLISTEN R5t

otvoru, a zatim umetnuti ili ukloniti akustičku pjenu. Za taj postupak preporučuje se oprez, s obzirom na značajnu masu zvučnika (26,5 kg) i njegove dimenzije, pa je bolje zamoliti nekoga za pomoć.

Zvučnik je opremljen s dva para konektora, što omogućuje bi-wiring ili bi-amping spajanje. Međutim, prilikom testiranja slušali smo ga s premosnicama (jumperima) na mjestu.

Slušni test

Unatoč svojim dimenzijama, Perlisten R5t u našoj manjoj (18 m²) i akustički tretiranoj slušaonici nije djelovao nezgrapno niti je pretjerano dominirao u prostoru, što ponajprije može zahvaliti svom elegantnom i vitkom dizajnu te crnom finišu zvučničke kutije. Zbog njegove veličine postojala je bojazan prije testa da bi mogao biti problematičan s postavljanjem, no to na kraju nije bio slučaj, iako bi se, budimo iskreni, zvučnik bolje "osjećao" u prostoriji s nešto više kvadrata.

Nakon malo eksperimentiranja s postavljanjem zvučnika, uz paralelno slušanje s otvorenim bas-refleks otvorom i varijantom s umetnutom akustičnom spužvom, pronašli smo optimalnu poziciju. Smjestili smo ga nešto dublje u sobu nego što je bio slučaj s većinom zvučnika koje smo imali na testu, oko 115 cm od stražnjeg zida, i blago zakošenog prema položaju za slušanje kako bi se njegove osi križale 40-ak cm iza glave slušatelja. Ovo pomicanje zvučnika dublje u sobu od uobičajene pozicije u našoj slušaonici bio je

kompromis između bolje ekstenzije i voluminoznosti basa s otvorenim bas-refleks cijevi i nešto sušeg, ali artikuliranijeg basa kada se ispuni otvor akustičnom spužvom. Osobno više naginjem prvoj verziji zvuka, pa sam tijekom testiranja ostavio spužvu izvan otvora. Blago izdizanje srednjeg basa koje se u tom slučaju javlja uspješno smo ublažili, i nadam se da se sada neće audiofilima dignuti kosa na glavi otvaranjem vrata slušaonice kako bi se donje frekvencije primirile i raširile po ostalim prostorijama.

Veliki sam poklonik zvučnika dvosmjernog dizajna zbog njihove jednostavnosti i umjerenih dimenzija, ali i zbog mog nasljeđa iz 80-ih godina prošlog stoljeća, kada su britanska škola i BBC zvuk bili standard za prirodan i neutralan zvuk. Zbog toga sam bio radoznao kada sam preuzeo Perlisten R5t od distributera, razmišljajući što danas mlada kompanija može ponuditi u zvučniku s više zvučničkih jedinica – u ovom slučaju s njih pet. Naime, što više pogonskih jedinica imate, to se više dizajner mora truditi kako bi osigurao besprijekornu skretnicu koja će slušatelju pružiti neprekinutu i prirodnu reprodukciju cijelog audio spektra.

Zvučnik smo dobili nov i neusviran pa smo ga ostavili nekoliko tjedana da se usvirava. Za tu namjenu priključili smo CHoco Sound EMEI integrirano pojačalo (sestrinski brend tvrtke Kinki Studio), dok će ka na svoj red za recenziju. Nakon spajanja, potpuno neusvirani, već prvi taktovi pokazali su karakter ovih zvučnika: preciznost, jasnoću i široko zvučno polje. Nakon tri

Elegantan
dizajn i visoke
performanse
stavljaju
ga u sam
vrh ponude
zvučnika svoje
klase



tjedna usviravanja započeli smo s intenzivnim slušanjem, priključivši redakcijski primjerak Exposure 3010S2 integriranog pojačala. U odnosu na malo EMEI, Exposure je dodatno unio čvrstoću i kontrolu u bas te preciznost i jasnoću u srednjetonskom području. Ove karakteristike su inače zaštitni znak Exposure pojačala; međutim, isporučena količina rezultirala je time da je R5t povremeno zvučao grubo i zrnato pri reprodukciji vokala i duhača u nekim jazz kompozicijama. Osim toga, sva ta dodatna brzina i kontrola u bas području na dulji period djelovale su dominantno u odnosu na ostatak zvučnog spektra, koji je čeznuo za malo topline koja bi oplemenila zvuk.

Malo topline? Nema problema! Posegnuli smo za arhivskim Pass Labs Aleph 3 izlaznim pojačalom (A klasa / single-ended ustroj) i s njim odmah dobili kultiviranu verziju "divljeg konja". Zvučnik je zadržao svoj temperament, ali u suzdržanoj formi, s bogatom i koloritnom reprodukcijom srednjih i visokih tonova koje možete slušati satima, a da vas ne zamaraju. Perliten R5t zadržao je dojmljivo ocrtavanje pozornice koja je široka, duboka i primjereno visoka, u kojoj se instrumenti jasno i slojevito pozicioniraju u dubinu. Iako bi sa svojih 89 dB osjetljivosti R5t trebao biti relativno jednostavan zvučnik za pogoniti, u ovoj konfiguraciji mala snaga Aleph pojačala (30 W)

uzela je svoj danak, što se osjetilo pri malo glasnijem slušanju i s glazbenim materijalom koji je sadržavao velike dinamičke promjene.

Dobivši jasnu sliku o tome kako zvučnik reagira s ovim različitim pojačalima, došli smo do posljednjeg kandidata kojeg smo imali na raspolaganju u slušaonici, Ayre EX-8 2.0 integrirano pojačalo. Već kod prvih taktova bilo je očigledno da će ova kombinacija biti nešto posebno. Zvuk Perliten R5t zvučnika s Ayreom podignut je na višu razinu. Postao je ujednačen po cijelom spektru, zadržavajući čvrstoću i jasnoću basa, dok je on sada voluminozan, tonski lijepo zaokružen, uravnotežen i ne toliko

TEST PERLISTEN R5t

"suh" kao ranije. Poboljšano je i ocrtavanje prostora u svim smjerovima. Visinska projekcija zvučne slike sada se uzdiže visoko iznad samih zvučnika, što, uz odličnu širinu i dubinu, stvara koherentnu "kupolu" zvuka oko zvučnika. Zamjetna je veća dubinska slojevitost i razmak između izvođača, dok su vokali ostali detaljni i precizni, ali sada s prirodnim, ugodnim karakterom te jasno definirani u prostoru između dva zvučnika. Očigledna kvaliteta Ayre pojačala dodatno je prigušila pozadinski šum, tako da je cijela zvučna slika postala tamnija, mirnija i bogata detaljima koji su nenametljivo prštili u svojoj moćnoj, dinamičkoj igri zvukova.

Ukoliko planirate koristiti Perlisten R5t u kombiniranim AV sustavima (stereo + kućno kino), treba napomenuti da njegova reprodukcija basa možda neće biti dovoljno voluminozna za neke korisnike,

PERLISTEN R5t

Tip zvučnika:

Trotažni bas refleks

Preporučena snaga:

100 - 250 W

Osjetljivost:

89 dB (2,83 V/1 m)

Frekvenzijski opseg (-10 dB):

24 - 32.000 Hz (bas refleks), 38 - 32.000 Hz (akustička suspenzija)

Nominalna impedancija:

4 Ohm

Dimenzije (VxŠxD):

1.100 x 230 x 350 cm

Masa:

36,5 kg

THX certifikat:

Ultra LCR, Dominus SUR

Cijena:

7.700 EUR / par

INFO:

Media audio, tel. 021 323 550,
www.mediaaudio.hr



ovisno o njihovim dosadašnjim navikama. Međutim, možete biti sigurni da će bas biti čvrst i kontroliran. Također, zbog svoje jasnoće i transparentnosti, R5t ne uljepšava loše snimke – čut ćete ih takve kakve jesu, ali kvalitetan materijal zvučat će impresivno. Stoga, ako gradite kombinirani AV sustav s ovim zvučnicima i želite dobar zvuk u obje primjene, zaboravite na komercijalne Marantz, Denon ili Yamaha AV receive; radije potražite kvalitetniji AV receiver među ponudama Arcama, Trinnova ili JBL Synthesis.

Zaključak

Ugodno smo iznenađeni kvalitetom i krajnjim mogućnostima Perlisten R5t zvučnika, koji pokazuju da pametno dizajnirana i kvalitetno izvedena peterostazna konstrukcija može biti dostupna i izvan high-end tržišta. Perlisten R5t ne pripada kategoriji jeftinih zvučnika. Međutim, ako uzmemo u obzir njegovu izuzetnu prilagodljivost i svestranost (stereo i sustavi kućnog kina), lako se nosi s raznim glazbenim žanrovima, pružajući dinamičan, artikuliran i bogat zvuk s impresivnim osjećajem dubine pozornice i autoriteta, tada cijena postaje puno prihvatljivija.

Njegov elegantan dizajn i visoke performanse stavljaju ga u sam vrh ponude zvučnika svoje klase, podižući standarde koji se očekuju od modernih audio proizvoda. Perlisten R5t zvučnici nisu samo estetski privlačni, već su i tehnički vrhunski proizvod za cjelovito audio iskustvo koje zaslužuje našu bezrezervnu preporuku. **hi**

Unaprijedi doživljaj



PASS INT-60 Integrirano pojačalo

“Dominantna osobina INT-60 bila je usisati me i zaljepiti za fotelju jer je nastavio reproducirati glazbu s toliko prikrivenog okusa, prirodne boje i više svega da nikada nisam mogao pustiti samo jednu ploču i otići u krevet na vrijeme.”

Stereophile

“Toplo vam preporučujem da praovjerite ovo izvanredno audio postignuće.”

Positive Feedback

“Ako želite čuti prelijepu glazbu iz integriranog pojačala koje je napravljeno da traje cijeli život i izgleda kao lijepa zvjerka bez da stalno petljate s vašim sustavom, onda je integrirano pojačalo Pass Labs INT-60 za vas.”

HomeTheaterReview.com

PASS
Pass Laboratories
www.passlabs.com

 **AUDIO
CENTAR**
www.audiocentar.hr

Superšestica!

Vjerujući da dobar audio uređaj može biti temeljen samo na visokokvalitetnom napajanju, Farad ima za cilj ponuditi najbolje linearne izvore napajanja

PIŠE: NEVEN KOS

Nizozemsku tvrtku Farad Power Supplies osnovao je 2018. godine Mattijs de Vries. Već u ranoj mladosti, Mattijs je eksperimentirao s elektronskim cijevima i zvučnicima, a do svoje 14. godine izrađivao je periferne uređaje za Sinclair ZX Spectrum i učio Z80 strojni kod. Sa završnim dodiplomskim studijem kemije i magisterijem primijenjene fizike, Mattijs je započeo trgovinu NOS vojnim elektroničkim dijelovima, što je evoluiralo u tvrtku

Mach-Mat, dobro poznatu u globalnoj uradi-sam (DIY) zajednici.

Sljedeći korak, vođen željom za isprobavanjem novih koncepata i tehnika, doveo je do stvaranja tvrtke Pink Faun 2006. godine, male, ekskluzivne butik audio kompanije. Godine 2018. Mattijs je prenio Pink Faun dugogodišnjem zaposleniku Jordu Groenu, a sam se fokusirao na novi pothvat, Farad Power Supplies, specijaliziran za izradu kvalitetnih elektroničkih napajanja.



innuos

FARAD 6
Super

hifimedia
BEST BUY

TEST FARAD SUPER6

Prema Mattijsovoj filozofiji, osrednje napajanje može uništiti performanse bilo kojeg kvalitetnog audio uređaja. Vjerujući da dobar audio uređaj može biti temeljen samo na visokokvalitetnom napajanju, Farad ima za cilj ponuditi najbolje linearne izvore napajanja. Koristeći dokazanu tehnologiju i optimalnu topologiju, u Faradu nastoje pružiti prirodan zvuk, bogat dinamikom i detaljima, s potpuno tamnom pozadinom.

Općenito, Farad napajanja na ulazu imaju Furutech rodijne AC konektore, a slijede ih pozlaćeni nosači osigurača, koje je moguće i unaprijediti skupljim osiguračima. Međutim, Farad Super6 ima termomagnetski prekidač (Thermal Magnetic Circuit Breaker ili TMCB) kao zamjenu klasičnom osiguraču za zaštitu od preopterećenja, koji se, prema Faradu, pokazao sonično superiornijim. Prilagođeni trostruko zaštićeni visokoinduktivni transformatori i Schottky diode napajaju kondenzatore niskog ESR-a (equivalent series resistance) za početno filtriranje. Preostali šum u napajanju se uklanja pomoću HF Pi-filtriranja sa zavojnicom. Njihov novi model napajanja koje je stiglo nama na test nosi oznaku Super6 i sadrži šest nanokristalnih Pi-filterskih sekcija za minimiziranje HF šuma prije i nakon regulacije. Niskofrekventni šum (ripple) potpuno je eliminiran dvostrukom regulacijom i superkondenzatorima.

Superkondenzatorska baterija napajanja kod testnog Farada Super6 ima izlazni napon od 15V i fiksni izlaz od 6A, s kapacitetom od 3,6F (3.600.000 μ F). Ona djeluje kao virtualna baterija, osiguravajući

iznimno nisku razinu šuma i stabilan DC napon. Izlazni stupanj sadrži folijske MKS kondenzatore kapaciteta 150 μ F za visokopropusnu filtraciju visokih frekvencija. Mehanička stabilnost postiže se čvrstim šasijama, GX16-4 ili GX25-4 DC priključcima, gumenim ili ugljičnim nožicama, a kod nekih modela i javorovim drvetom za kontrolu rezonancije.

Kod narudžbe Farada Super6 možete specificirati izlazni napon u vrijednosti 5V, 6V, 7V, 9V, 12V (-12V), 15V (-15V), 19V, 24V, te naručiti DC kabel za spajanje s uređajem prema vlastitim afinitetima i mogućnostima, uz konektore koji su vam potrebni. Uz uređaj serijski dolazi Farad L1 interkonekcijski DC kabel, a proizvođač nam je u paketu priložio i bolji Farad L2-C kabel koji uz Super6 treba doplatiti 160 EUR (za dužinu 0,5m).

L1 je zapravo osnovni kabel za nadogradnju koji se sastoji od 4 pokositrena bakrena vodiča individualnog promjera 1mm, a dolazi s pozlaćenim, karbonskim prigušenim konektorima.

L2-C je najbolji Faradov bakreni kabel i predstavlja unapređenje u odnosu na njihove jeftinije DC kabele. Preporuka proizvođača je usviravanje od barem 300 sati.

Cijena testirane konfiguracije iznosi 1.689 EUR za Farad Super6 s kabelom Farad L1, odnosno 1.809 EUR uz kabel Farad L2-C. Na sve treba još pribrojati PDV. Poštarina je uključena u cijenu.



Da bismo provjerili mogućnosti Farada Super6, koristili smo Innuous ZENmini Mk3, u konfiguraciji sa SSD-om kapaciteta 2TB (2.199 EUR), uz kojega je distributer Media Audio isporučio i ZENmini LPS (639 EUR). Riječ je o pomalo unaprijeđenom uređaju iste oznake koji smo imali na testu prije nekih godinu dana. U odnosu na prošli ZENmini Mk3, sada smo imali SSD disk, 8GB RAM-a, a cijeli paket košta nešto više nego kad smo ga imali ranije na testu. Dodatno je unaprijeđen softver, koji je sada još bolji, pregledniji, funkcionalniji i stabilniji. I dalje je to uređaj koji podržava Roon, Qobuz, Spotify Connect, Tidal Connect te Internet Radio. Za detaljniji prikaz



Uz uređaj serijski dolazi Farad L1 interkonekcijski DC kabel, a probali smo i Farad L2-C, njihov najbolji bakreni DC kabel

preporučujemo pročitati izvorni tekst, koji je usmjeren na sam Innuos ZENmini Mk3 i pripadajuće napajanje. Kako bismo maksimizirali učinak vanjskog napajanja, činilo nam se optimalnim koristiti USB izlaz iz ZENminija Mk3, s obzirom na to da upravo na tom izlazu očekujemo i najveća "zagađenja" izazvana napajanjem i PC-naravi uređaja koji ga koriste. USB naprosto nije audio protokol niti je predviđen za audio, a golemi trud koji brojni audio dizajneri i proizvođači ulažu kako bi iz USB-a izvukli najbolje je impresivan. Većina njih se fokusira upravo na napajanje USB sklopova s obje strane lanca – onog u strimeru i onog u DAC-u.

Dakle, ZENmini Mk3 spojili smo u USB ulaz streamera/DAC-a Meitner MA3. Iako ZENmini Mk3 podržava i LAN izlaz,

FARAD SUPER6

Izlazni napon:

15 VDC / 6 A

Ukupni kapacitet:

3.6 F

Potrošnja:

135 W

Dimenzije (ŠxVxD):

215 x 57 x 265 mm

Masa:

3,2 kg

Cijena:

2.111 EUR (Farad Super6 + L1)

2.262 EUR (Farad Super6 + L2-C)

INFO:

Farad Power Supplies,
info@faradpowersupplies.com,
www.faradpowersupplies.com

pretpostavili smo da oni koji kupuju ovaj ili sličan uređaj koriste njegov USB izlaz ili digitalni izlaz.

Za referencu, Innuos ZENmini Mk3 prvo smo poslušali s ZENmini LPS napajanjem. Riječ je o napajanju koje značajno unapređuje zvuk servera/streamera u odnosu na originalno napajanje koje dolazi serijski s ZENminijem Mk3. U izvornom testu iz ožujka 2024. o toj usporedbi napisali smo sljedeće:

"S linearnim napajanjem (ZENmini LPS), Chris Jones i njegova gitara na Thank You i No Sanctuary Here (Roadhouses & Automobiles, Tidal) zvuči autoritativno i punkrvno, s uvjerljivom prezentacijom, timbrom i tranzijentima.

Album Dreyfus Night In Paris (M. Miller, M. Petrucciani, Tidal) može biti problematičan mnogim

TEST FARAD SUPER6

Izlazni stupanj s folijskim kondenzatorima

Super6 koristi izlazni stupanj s MKS folijskim kondenzatorima kapaciteta 150 μ F. MKS kondenzatori osiguravaju stabilan rad i visoku kvalitetu zvuka uz iznimno nizak ESR (ekvivalentni serijski otpor) zbog izostanka elektrolitskih kondenzatora. Sve to rezultira ultrabrzom isporukom snage, iznimno tihom pozadinom i stabilnim radom u cijelom frekvencijskom području.



Vf Pi-filter za ugađivanje napona

Sekcija za ugađivanje napona s Vf Pi-filterom, kondenzatorima niskog ESR-a i prigušnicama za suzbijanje visokofrekventnog šuma, smanjuje ripple i visokofrekventni šum koji potječu iz mreže i ispravljača. Super6 koristi ukupno šest Pi-filter sekcija za minimiziranje visokofrekventnog šuma prije i poslije regulacije napona. Niskofrekventni šum (ripple) u potpunosti je eliminiran dvostrukom regulacijom i superkondenzatorima.



Termomagnetski prekidač

Super6 standardno dolazi s termomagnetskim prekidačem (TMCB) koji dodatno poboljšava muzikalnost, protočnost i prirodnu reprodukciju zvuka.

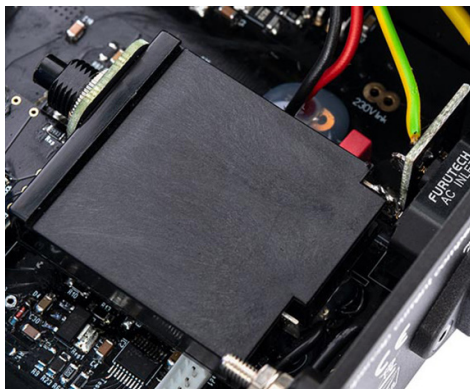

Superkondenzatorska baterija

Superkondenzatori, prilagođeni naponu napajanja, osiguravaju kapacitet od 2,3F (2.300.000 μ F) do 8,3F (8.300.000 μ F), ovisno o naponu. Ova baterija djeluje kao virtualna baterija, opskrbljujući završnu niskošumnu regulaciju potpuno stabilnim i čistim ulaznim napajanjem. Rezultat je čisti istosmjerni napon s najnižom razinom šuma u cijelom frekvencijskom području.

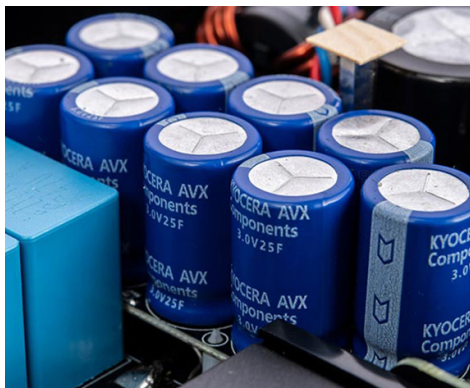

streamerima. Takvim se pokazao i na Mk3 s običnim napajanjem jer je tek s vanjskim linearnim napajanjem uspješno rekreirao prostor, u njemu smjestio glazbenike, a instrumente ocrtao točnim timbrom. S običnim napajanjem, glazbena se pozornica svela na malo veću sferu, slabo definiranih rubova, smještenu između i u ravnini zvučnika."

Zaključili smo: "Da podvučem crtu: ZENmini Mk3 s linearnim napajanjem zvuči značajno čišće i prirodnije, šire, točnije, zanimljivije i lako drži pažnju slušatelja. Cijena doplate nije niska, ali mislim da oni koji odluče kupiti ZENmini Mk3 ne bi trebali oklijevati. U audiofilskim razmjerima ovo napajanje čini dobar uređaj značajno boljim!"

Zapamtite opise ovih razlika i dojmova. Farad Super6 smo spojili nakon ekstenzivnog slušanja unaprijednog Innuos napajanja (ZENmini LPS). Ako su razlike između Innuos ZENmini LPS-a i njegovog običnog napajanja bile značajne, s Faradom Super6 one su skočile u nebo!

Slušajući remaster Eva Cassidy "Autumn Leaves" 24/44 (Tidal), odmah je bilo potpuno jasno kako se zvučna pozornica povećala, prvenstveno u širinu, a potom i u dubinu, uz značajno poboljšanje fokusa. Evin glas bio je čvršći, ali istovremeno i eteriačniji, blagoslovljeno lebdeći u prostoru među zvučnicima, na rubu materijalizacije. Sibilanti su bili prisutni, no značajno ublaženi; međutim, ono što je najviše privlačilo pažnju bila je dodatna doza fluidnosti zvuka, profinjene piktnosti koja je emotivnu

izvedbu učinila još upečatljivijom i privlačnijom, na trenutke neodoljivom. Kao da to nije bilo dovoljno, povremena muljavost gornjeg bas-a značajno je ublažena, pa možemo reći da je taj dio frekvencijskog spektra značajno pročistio.

Kako Meitner MA3 DAC nije poznat po neadekvatnoj ili manjkavoj izvedbi USB ulaza, naprotiv, ovi dojmovi su još značajniji, jer smo uvjereni da bi kod jednostavnijih DAC-ova, ili barem onih s manje elaboriranim i lošije tehnički izvedenim USB ulazima, navedene razlike bile još veće.

Da bismo bolje upoznali reprodukciju bas područja s Faradovim Super6 napajanjem, poslušali smo nekoliko brojeva Briana Bromberga, poput "Straight No Chaser" i "All

Blues" (Wood, 24/96, Tidal). Gornji bas, ali i najniže oktave značajno su se očistile, ali ne samo to! Baš kao i kod Eve, prostornost zvuka proširila se u svim smjerovima, uz očitu ugodnost i protočnost. Da ne bude zabune, navedena poboljšanja u zvuku bila su lako čujna kroz cijeli spektar i u svim važnim parametrima reprodukcije zvuka. Činile su odzvanjale u svojoj punini, a klavir je dobio na dinamici i čistoći. Srednjetonsko područje otvorilo se poput boljeg audiofilskog uređaja, a brzina ispucavanja detalja držala je pažnju slušatelja, nikad ne izlazeći iz okvira uživanja.

Kako smo uz Super6 dobili i dva Farad interkonekcijska DC kabela za napajanje, nije nam bilo teško prionuti na usporedbu i poslušati što skuplji L2-C

kabel nudi u odnosu na L1, koji dolazi s Farad Super6 napajanjem (inače 69 EUR + PDV za 50 cm, ako se kupuje odvojeno).

Tjednima smo uživali slušajući glazbu putem ZENmini Mk3 sa Super6 napajanjem i L1 kabelom. Glazba je tekla u potocima, detalji su fino upakirani prštali na sve strane, a pomalo smo zaboravili da se u kutiji nalazi i bolji DC kabel - L2-C. Bilo je vrijeme da zamijenimo L1 kabel napajanja između Super6 i ZEN-a s skupljim i naprednijim L2-C kabelom (ne miješati s L2 Classic modelom), koji predstavlja vrhunac ponude po cijeni od 229 EUR + PDV, a uz Farad Super6 dolazi s doplatom od 160 EUR + PDV. Kabel smo ostavili da se usvirava dva tjedna, što je nešto više od preporučenih 300 sati.

Ubacivši razrađeni L2-C kabel u sustav neposredno nakon izvornog, postalo je jasno zašto Farad omogućava put unaprijeđenja zvuka pomoću sitnica poput DC kabela za napajanje. Naime, L2-C na ZEN-u zvuči značajno otvorenije i detaljnije, da ne kažemo i ljepše. Zvuk se dodatno otvorio, ubrzao i postao protočniji, brži i humaniji, pa neka mi netko kaže da audio sitnice, čak i one koje se ne mogu izmjeriti, ne utječu na konačni rezultat. Ako je Farad Super6 u odnosu na poboljšano Innuos LPS napajanje donio pomake u zvuku koji vrijede svakog centa, isto možemo reći i za pomake koje je na mikrorazini donio ovaj kabel. Zvuk je postao mekši i slušljiviji upravo tamo gdje treba, uz izraženiji dojam dinamike i čvrstoće. Zanimljiv fenomen!





L2-C je najbolji Faradov bakreni kabel i predstavlja unapređenje u odnosu na njihove jeftinije DC kabele kao što je L1

Osim tonaliteta, unaprijedili smo L2-C kabelom i dojam dubine i visine, te dobili čvrsto obilježene sastavnice prostorne slike i smještaj izvođača u prostoru. Razlike u stvarnosti nisu možda toliko velike i gabaritom impresivne kao u ovom prikazu, ali su u svakom slučaju značajne, lako čujne i prema našem skromnom mišljenju, vrijedne doplate, jer cjelokupni zvuk diže pola stepenice, možda i više.

Iz radoznalosti, Super6 smo spojili i na mali Gigabyte Brix Fanless, s Intel Celeronom N4500 i 8GB RAM-a. To je mini PC s Daphile softverom, koji nam ponekad služi u redakciji kao pomoćni server/streamer. Ako ste pomislili da su razlike u zvuku u odnosu na obično PC napajanje velike – niste se prevarili!

Razlika je zapravo možda još i veća nego kod Innuos-a, a unapređenja u zvuku usmjerena su u istom pravcu – prostor je značajno povećan, veličina zvučne slike i pojedinog instrumenta značajno unaprijeđena, a o protočnosti, detaljima i dubini da ne govorimo.

Naravno, postavlja se pitanje ima li smisla kupovati napajanje od 2.000 EUR za PC od 200 EUR, koji je u svojoj osnovi audiofilski kompromitiran. Međutim, ovaj eksperiment nam je pokazao dvije stvari: prvo, kvalitetno vanjsko napajanje može unaprijediti i uređaje od kojih to ne očekujemo, i drugo, Super6 je izvanserijski uređaj koji čak i obični mini PC može učiniti sasvim prihvatljivim audiofilskim streamerom, pa i više od toga.

Zaključak

Slušati i čuti razlike koje donosi vanjsko napajanje na zvuk običnog računala mnogima se može činiti prigrupim i suvišnim. Kada tome dodamo i kabele za napajanje, čini se da postajemo neshvaćeni zaljubljenici u zvuk. Preporuka za vanjsko napajanje s kabelom po cijeni od 1.809 EUR + PDV može nas učiniti neshvaćenim luđacima. Međutim, ono što smo čuli s Farad Super6 napajanjem i L2-C kabelom uvjerilo nas je da čak i osnovne uređaje možemo značajno unaprijediti dodatkom vanjskog kvalitetnog napajanja, koje

SUSTAV

Izvor zvuka: Meitner MA3, Chord Qutest + Sbooster BOTW i Sbooster Ultra MkII, DAC NON-OS, **Pojačalo:** Pass Labs INT-25, **Zvučnici:** Davis Acoustics Courbet No. 7, Rogers Studio 1a, **Interkonekcijski kabele:** Wireworld Eclipse 8, Wireworld Eclipse 7, Wireworld Starlight 8, Mundorf Silver/gold, **Zvučnički kabele:** Wireworld Eclipse 7, VdH CS122, Anticable, Furutech u-2T, Xindak FS1, **Filter:** PS Audio Quintet; **Mrežni kabele:** Wireworld Electra 5-2, Aurora 5-2, Supra LoRad 2.5

KORIŠTENA GLAZBA

Ralph Towner / Gary Peacock – A Closer View, ECM Records 531 623-2, **Bach** - Toccata & Fugue Deutsche Gramophone 477-7521, **Bach, J.S.** - Oboe Concertos, BWV 1053, 1055, 1056, 1059, 1060, Naxos, **Eric Bibb** - Booker's Guitar, Telarc, **Doug MacLeod** - There's A Time, RR-130HDCD, **The Kenny Burrell Trio**, - A Night at the Vanguard, Verve, **Pat Metheny Trio** - Live, Warner Bros 9362-47907-2, **Charlie Haden & Pat Metheny** - Beyond the Missouri Sky, **Copland** - Appalachian Spring Rodeo, Fanfare for the Common Man, Telarc CD-80078, **Eric Clapton** - Unplugged Reprise 45024-2, **Lars Erstrand** - Two Sides of Lars Erstrand (Opus 3, CD8302), **Stanley Clarke Trio with Hiromi and Lenny White** - Jazz in the Garden, 2009, Heads Up, HUCD 3155, **Melody Gardot** - My One and Only Thrill, 2009, Verve B0012563-02, **Melody Gardot** - Worrisome Heart, 2008, Verve, B0010468-02, **Matija Dedić, Jeff Ballard, Larry Grenadier** - From the Beginning, 2009, Dallas Records, 570, **Chris Thomas King** - The Roots, 2003, 21st Century Blues Records, CD-2107, **Christian McBride** - Gettin' to it, 1995, Verve 523 989-2, **Bela Fleck** - Flight of the Cosmic Hippo, WB, 26562-2, **Michael Hedges** - Beyond Boundaries, Windham Hill Records, 01934 11612 2

osigurava nesmetan rad električnih sklopova. Stoga, unatoč svemu, ako imate audio uređaje koji ih zahtijevaju, bezrezervno preporučujemo Farad Super6 i L2-C. Zapravo, napajanje je toliko dobro da se ovaj primjerak Super6 ne vraća proizvođaču, nego ostaje kod nas u redakciji, zajedno s Innuos ZENmini Mk3, u sklopu našeg testnog Hi-Fi sustava. **hi**



Constellation

Inspiration 2 linija proizvoda nastala je na ostavštini originalne Inspiration serije, koja je oduvijek simbolizirala vrhunsku kreativnost i performanse. Izrađena na temelju izuzetnog majstorstva i inovativnog pristupa, Inspiration 2 postavlja nove standarde za nadolazeću dekadu, unapređujući svako iskustvo.



Inspiration 2, integrirano pojačalo

Univerzalan AV receiver s Dirac Live korekcijom

Modularni princip nadogradnje osigurava dugovječnost receivera, sprječavajući ga da s vremenom tehnološki zastari



Dulje vrijeme nismo imali prilike testirati neki NAD-ov receiver (prošli je bio u broju 70, model T 765), pa smo nestrpljivo čekali da s vremenskom distancom vidimo što trenutačno nudi nova generacija NAD receivera. Na test smo dobili model oznake T 758 V3i, kojemu je cijena 1.699 €. U tom cjenovnom rangu na tržištu ima dosta konkurentnih proizvoda, pa su se u NAD-u trebali prilično potruditi da ponude nešto konkretno i bolje od onoga što nudi drugi. Je li NAD u tome uspio, pročitajte dalje u našem testu.

Za one koji ne znaju, NAD (New Acoustic Dimension) je u početku bila britanska audio tvrtka, a sada je britansko-kanadska audio tvrtka. NAD je prvi put postao poznat po svom legendarnom 3020 stereo integriranom pojačalu koje je dobilo odlične ocjene za zvuk i od tada se tvrtka NAD polako ali

sigurno probijala na tržište kvalitetnim proizvodima. Tvrtka je također dio Lenbrook grupe, koja ima u vlasništvu tvrtku PSB (zvučnici) i Bluesound (audio proizvođač za streaming), nudeći kvalitetne stereo i surround proizvode.

Iako se izgledom NAD 758 nije previše mijenjao, na testu imamo poboljšanu i nadograđenu verziju (v3i). Receiver ima neke karakteristike koje prethodni model nije imao kao na primjer ažuriranu BluOS implementaciju i Apple AirPlay2 podršku. Na samom početku razvoja ovog modela receivera u NAD-u su vrlo pametno razmišljali. S obzirom na to da se gotovo svake godine na tržištu pojavi neka nova i poboljšana AV tehnologija, u samoj proizvodnji bilo bi preskupo svake godine iz početka razvijati i nadograđivati novi receiver. NAD se zato odlučio još davne 2006. godine na



TEST NAD T 758 V3I

tzv. "Modular Design Construction" (MDC), princip koji omogućuje buduću zamjenjivost samo određenih elektroničkih komponenti novima (gotovo istovjetno zamjenjivosti različitih komponenata na matičnim pločama PC-a – procesor, RAM, grafička kartica, itd.).

MDC je omogućio da kućište AV receivera bude dugoročno nepromijenjeno te sadrži temeljne funkcije (npr. dizajn, napajanje, izlazna pojačala, osnovna elektronička ploča itd.), a u budućnosti se jednostavno mogu povećati mogućnosti receivera s novim značajkama, koristeći ugradnju novih modula. Tako oni koji imaju stariju verziju receivera mogu ga nadograditi novim modulima oznaka VM130 za video i AM230 za audio (slika 1 i 2).

Ovaj princip omogućuje ne samo drastično jeftiniju proizvodnju nego pomaže i konstruktorima da lakše implementiraju nove tehnologije na već postojeće proizvode.



T 758 V3i izrađen je u klasičnom NAD dizajnu s jednostavnom prednjom pločom i najmanjim mogućim funkcijskim kontrolama. Funkcijske tipke su vrlo malene (ima ih samo pet), a jedino je kursora tipka veća (tzv. joy-pad) uz okretnu izlaznu kontrolu zvuka. Čitljivi zaslon je smješten u sredini

receivera (nudi dvije opcije pozadinskog osvjetljenja, jače ili slabije osvjetljenje), a uz 6,5 mm ulaz za slušalice, s desne strane skriveni su iza plastičnog poklopca prednji audio ulazi: jedan optički digitalni Toslink, jedan RCA stereo i 3,5 mm stereo priključak. Straga nalazimo okomite (nadogradnja različitih modula) i vertikalne ulazno-izlazne priključke, od kojih ćemo spomenuti četiri stereo RCA audio predizlaza za spajanje na dodatno vanjsko pojačalo snage (receiver se u tom slučaju može koristiti kao AV procesor, a tada snaga ugrađenih pojačala više nema nikakvu ulogu), 7.1-kanalni RCA audio ulaz, RS-232C ulaz (u potpunosti podržava AMX, Crestron, Control4, URC, RTI i Push vanjske uređaje) i 12-voltni ulazno/izlazni priključak.

Ugrađeni video modul VM130 sadrži tri HDMI 2.0a ulaza s jednim izlazom (HDCP 2.2 zaštita od kopiranja), podržavajući ARC i CEC povratni audio kanal. Uz isporuku



Slika 1 - VM 130 Video MDC Module

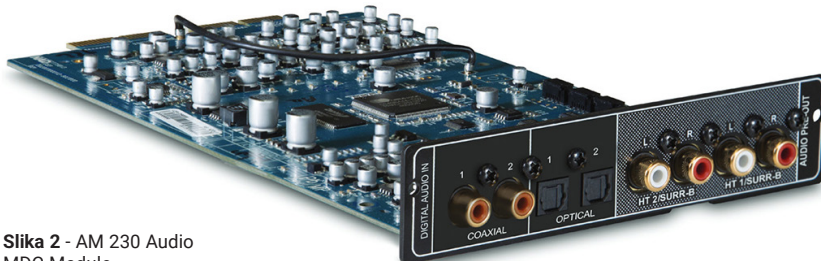

Slika 2 - AM 230 Audio MDC Module



izlaza za dodatne visinske zvučnike (u tom slučaju treba koristiti neko dodatno vanjsko pojačalo).

Izlazna snaga NAD T 758 V3i je 2 x 110 W na 8 Ω u stereo modu ili 7 x 60 W na 8 Ω na svim kanalima. Receiver ima sedam ugrađenih pojačala koja se mogu konfigurirati kao 7.1 ili 5.1.2 surround za Dolby Atmos. U slučaju da korisnik želi prijeći na 7.1.2 ili 5.1.4 surround postavku, tu su dva dodatna predizlaza, već spomenuta na AM230 modulu sa stražnje strane receivera.

S receiverom se dobivaju «neki čudni» dodaci: NAD-BluOS nadogradni kit (slika 3), Amazon osnovni LAN Internet adapter - USB 2.0, 10-100 Mbps (slika 4) i uobičajeni mikroskop za kalibraciju zvuka (slika 5).

T 758 V3i ima ugrađenu BluOS bežičnu tehnologiju koja omogućuje glazbeni protok podataka bez gubitaka na sustav kućnog kina iz

osobnih lokalnih biblioteka, internetskih radijskih postaja ili pristupom popularnim uslugama glazbe putem interneta. Možete kontrolirati glazbu s bilo kojeg mjesta u svom domu pomoću aplikacije BluOS Controller za mobilne uređaje, uključujući mogućnost grupiranja drugih bežičnih zvučnika i glazbenih playera koji su kompatibilni s BluOS-om, kako biste svaku sobu mogli ispuniti glazbom. BluOS nadogradni kit priključuje se putem USB priključka u receiver kako biste imali Wi-Fi mrežu, a u slučaju slabije Wi-Fi mreže možete iskoristiti Amazon osnovni LAN adapter za spajanje na internet. T 758 V3i receiver pomoću BluOS multi-room sustava omogućuje visoko kvalitetnu reprodukciju glazbe do 24-bita / 192 kHz (FLAC / WAV / AIFF). Treba spomenuti i Master Quality Authenticated (MQA) revolucionarnu tehnologiju koja omogućuje da receiver dekodira i reproducira bilo koju MQA datoteku, te daje korisniku do znanja da

4K video reprodukcije pri 60 sličica u sekundi (4K@60 4:4:4) i HDR prikaz, spreman je za punu podršku svih sadašnjih UHD formata. Na njemu je dodan i jedan USB ulaz tipa A za spajanje Connector BluOS. Audio modul AM230 sadrži dva koaksijalna i dva optička digitalna ulaza te četiri RCA audio

Slika 3 - NAD-BluOS upgrade kit



Slika 4 - Amazon Basics Ethernet LAN network adapter, USB 2.0, 10-100 Mbps



Slika 5 - kalibracijski mikroskop

TEST NAD T 758 V3I

slušaču točno ono što je umjetnik snimio i odobrio u studiju (MQA logo prikazan je u BluOS aplikaciji).

Receiver je u potpunosti opremljen popularnim surround formatima zvuka, uključujući HD Dolby Atmos®, DTS:X i DTS Master Audio, a sva dekodiranja obavljaju se pomoću najnovije generacije višezvezdnog DSP-a velike brzine. Čak i ako nemate u planu dodavati dodatne zvučnike potrebne za puni Atmos zvuk, nove Atmos značajke downmixa (miješanje određenog broja različitih audio kanala na manji broj kanala) predstavlja veliko poboljšanje u odnosu na ranije Dolby Digital i Dolby Digital Plus downmix. Naravno, tek korištenjem potpunog Atmos zvuka s dodatnim visinskim zvučnicima iznad glave korisnik može istinski

čuti kako je redatelj filma zamislio zvukove u trodimenzionalnom prostoru, stvarajući najrealističnije i najimpresivnije audio iskustvo ikada razvijeno za kućnu uporabu.

Spomenut ćemo i mogućnost korištenja TuneIn internetskog radija putem BluOS-a, čime je NAD očigledno želio izbjeći dupliranje sa standardnim FM tunerom, te je time dodatno smanjio troškove proizvodnje. Većina korisnika danas najčešće koristi internetski radio, pa smatramo da je ovo opravdana odluka.

Postavljanje postavki receivera je malo zahtjevniji proces, pa se očekuje od korisnika da detaljno prouči upute za uporabu ili video materijale na YouTubeu. Iako imamo dugogodišnje iskustvo s postavljanjem

Receiver je u potpunosti opremljen popularnim surround formatima zvuka, uključujući HD Dolby Atmos®, DTS:X i DTS Master Audio

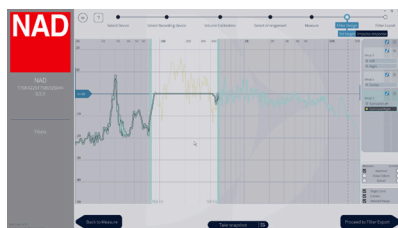
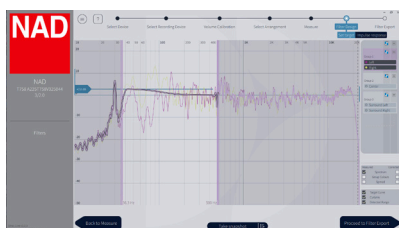
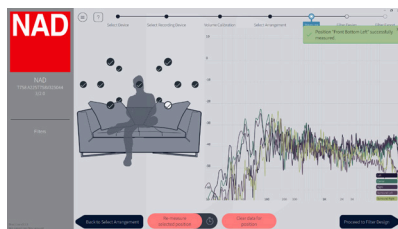
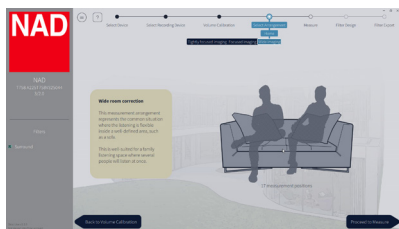
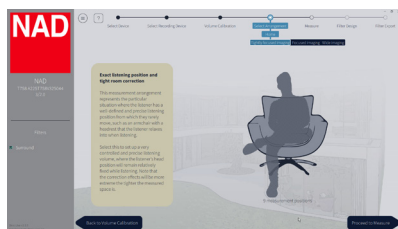
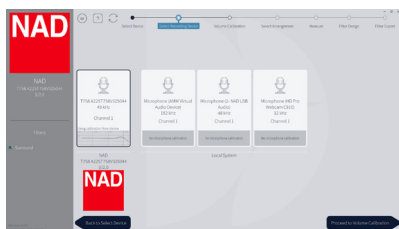

Na temelju mjerenja sustav sam izračunava udaljenosti i razine te krivulje korekcije koje možete sami postaviti

AV receivera, i mi smo se morali dodatno angažirati dok nam nije sve sjelo na mjesto. Razlog tomu je modularni ustroj ovog receivera, koji ima svoja (drugačija) pravila za podešavanje u odnosu na većinu konkurentskih proizvoda.

Kako bismo ispravno priključili i nadogradili receiver te proveli kalibraciju, trebalo nam je oko dva sata. Vjerojatno bi to išlo i brže, ali nije sve uvijek išlo po planu, pa smo morali malo eksperimentirati, pažljivo čitati upute i tražiti pomoć putem YouTubea.

Prvo smo imali problema s priključivanjem na internet putem bežične mreže. Pokušali smo najprije instalirati BluOS aplikaciju na mobitel, no iako je bila ispravno instalirana, nismo mogli pristupiti nikakvoj nadogradnji niti ući u postavke unutar same aplikacije. Naravno, priključili smo BluOS priključnu stanicu u USB ulaz na receiver, ali nismo mogli pristupiti nikakvoj nadogradnji putem Wi-Fi veze.

Nakon toga pokušali smo s dobivenom USB priključnom stanicom spojiti receiver na internet. Iako je tu bilo pomaka i na ekranu receivera pisalo "BluOS/OSD Upgrd", što je naznačilo da se receiver nadograđuje, nije bilo nikakvih naznaka (vizualnih signala) što se stvarno događa.

Nakon 14 minuta OSD prikaz receivera na TV-u nestao je i ništa se nije dogodilo. Hmm, ili je? Ponovili smo nadogradnju receivera i konačno se nakon četrnaest minute pojavila informacija da se nešto događa i da se

Model	NAD T 758 v3i
Surround modovi	
Dolby Atmos®, Dolby surround, Dolby Digital, Neural:X, DTS TrueHD, DTS Master Audio, DTS:X, Neo:6	•
Automatska kalibracija surround zvuka	Dirac Live
Prednji A/V	
Optički digitalni TosLink	•
Audio stereo RCA	•
Slušalice	•
3,5 mm audio ulaz	•
Zadnji video	
HDMI ulaz/izlaz	3/1
Zadnji audio	
Analogni stereo audio ulaz/izlaz	4/2
Digitalni optički Toslink ulaz /izlaz	2/-
Digitalni koaksijalni ulaz /izlaz	2/-
Ostali priključci	
Višekanalni ulaz/izlaz	7.1/7
Zvučnički priključci (par)	7
Vrsta zvučničkih priključaka	vijičasti priključak (crna/crvena)
mrežni priključak	• (samo uz dodatak vanjske kutije)
USB	1
RS-232 kontrola	•
IR ulaz/izlaz	• /•
Posebosti	
DSP - Digital Signal Processing	196-kHz/24-bit
Broj ugrađenih pojačala	7
BluOS™ Komplet (zasebna vanjska kutija)	•
Amazon 2.0 USB mrežni priključak (zasebna vanjska kutija)	•
Ostalo	
On Screen grafika	•
Osvjetljenje - zatamljenje displeja	• (2 moda - svjetlo/tamnije)
Dimenzije (širina x visina x dubina)	435 x 172 x 397
Masa (kg)	15.4
U paketu sa receiverom dolazi	1 x strujni kabel, 2 x AA baterije za daljinski upravljač, osnovno uputstvo za uporabu, 3V CR2052 baterija za dodatni upravljač, 1 x AVR 4 glavni daljinski upravljač, 1 x ZR 7 daljinski upravljač sa sobu 2 (Zona 2), BluOS™ Komplet, Amazon 2.0 USB mrežni priključak
Info	Sigma Audio Koncept, tel. 01 383 28 14 https://sigma-audiokoncept.hr/nad-hrvatska/
cijena	1.699,00 €

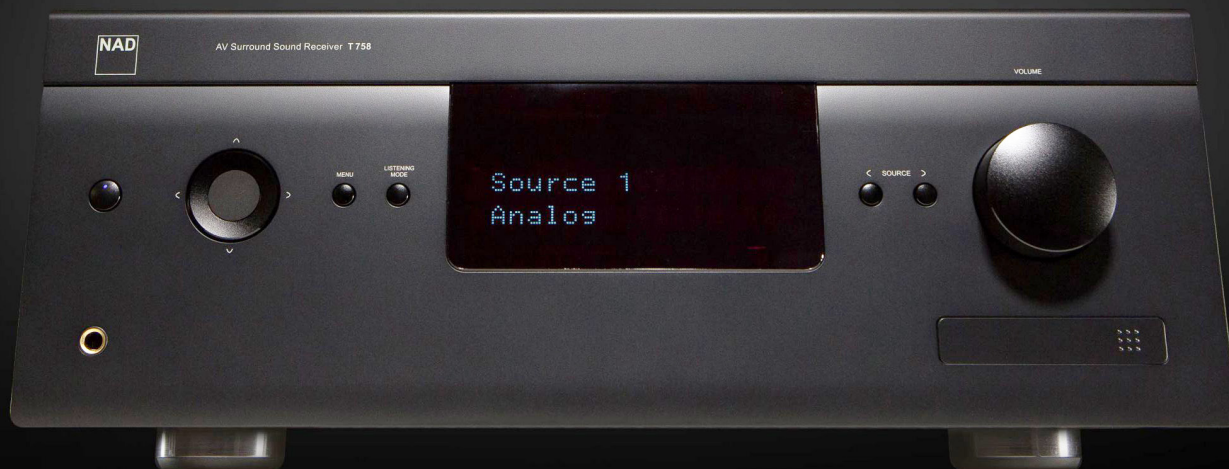

nadograđuje (DSP Upgrade). Očigledno, prvo se nadogradio BluOS, a nakon toga DSP sustav.

Mislili smo da su našim početnim poteškoćama tu kraj, ali nažalost, još smo morali poraditi na podešavanju receivera. Na PC-u smo preuzeli NAD Dirac Live aplikaciju za kalibriranje receivera i prvo uključili mikrofona u USB priključak na računalu, a zatim pokrenuli kalibraciju (naknadno ćemo opširnije objasniti Dirac Live aplikaciju). Sustav je prvi put javio da je izlazna glasnoća pretiha. Pojačali smo izlaznu razinu zvuka, a receiver je sada prikazao da ima previše ambijentalnih zvukova, sa čime se nismo složili.

Pokušali smo još nekoliko puta s različitim izlaznim glasnoćama,

ali uvijek smo dobivali istu poruku da su ambijentalni zvukovi preglasni. Nakon toga krenuli smo drugim putem i uključili mikrofona u BluOS stanicu, te je kalibracija konačno krenula. Iako je aplikacija vrlo opsežna slikovnim prikazom i u biti prilično jednostavna, i ovdje smo naišli na jedan problem.

Prilikom podešavanja karakteristika svakog priključenog zvučnika u sustavu s posebnim test tonom iz aplikacije, jedan od zvučnika se nikako nije htio ispravno podesiti. Nakon nekoliko pokušaja (ponovno poruka o prevelikoj ambijentalnoj buci), pokušali smo ga trenutačno zaobići i prijeći na druge priključene zvučnike, ostavljajući problematični zvučnik za kraj. Na kraju je i taj zvučnik ispravno proradio.

Većina AV receivera na tržištu za kalibraciju zvuka koristi automatsku Audyssey MultEQ kalibraciju dok se je NAD odlučio za Dirac Live. Po mnogima najbolja opcija dostupna u ovom trenutku, Dirac Live je napredni sustav korekcije prostora koji daleko nadilazi Audyssey sustav jer se ne bavi samo frekvencijskim odzivom, već i odzivom impulsa. Rezultat te kompleksnosti je bolje uravnotežen zvuk s mnoštvom detalja na puno široj zvučnoj pozornici.

Zanimljivo je to da su prvi kupci Diraca bili su automobilske kompanije – BMW, Rolls-Royce, Volvo itd. Sustav zahtijeva mjerenje na minimalno devet točaka i podržava izračun za jednu poziciju i jednog slušatelja kao i za poziciju



(npr. sofa) s više slušatelja. Na temelju mjerenja sustav sam izračunava udaljenosti i razine te križulje korekcije koje možete sami postaviti (slike 6, 7, 9, 10, 11, 12).

Dirac Live sustav

Iako smo na početku imali manjih poteškoća s postupkom kalibracije, krajnji zvučni rezultat bio je izvrstan. Za početak trebate znati da receiver u sebi nema nikakav sustav za kalibraciju, već se cijeli postupak izvodi na PC-u, laptopu

ili mobitelu (naravno, prethodno morate skinuti Dirac Live softver; mi smo se koristili PC-om). Priloženi mikrofoni uključuju se u USB priključak, a računalo komunicira s T 758 V3i putem Wi-Fi veze. Prije početka kalibracije neophodna je nadogradnje prijemnika novim firmwareom putem BluOS modula.

Dok Audyssey MultEQ koristi automatsko podešavanje i korekciju prostorije, Dirac Live radi drugačije. Korisnik mora samostalno

NAD T 758 v3i

- ↑ Dirac Live korekcija zvuka
- ↑ Stereo zvuk u Hi-Fi kvaliteti
- ↑ Čistoća surround zvuka
- ↑ Modularna MDC konstrukcija receivera
- ↑ BluOS sustav
- ↑ Odlična konstrukcija odvodnje topline s tri ventilatora na dnu kućišta
- ↑ Svi napredni surround dekoderi, uključujući Dolby Atmos
- ↑ Cijena
- ↓ Dirac Live izvedba je složenija od većine automatskih kalibracija i zahtijeva dodatnu edukaciju korisnika.
- ↓ Premalo HDMI ulaza.
- ↓ Nema pozadinsko osvjetljenje tipki glavnog daljinskog upravljača.

Dirac Live korigira akustiku prostorije, ali postavke zvučnika moraju se unijeti ručno



unijeti postavke zvučnika, jer Dirac Live radi samo korekciju prostori- je. Stoga se karakteristike zvučni- ka moraju specificirati u izborniku za konfiguraciju zvučnika za ovaj receiver (mali, veliki zvučnici itd.), a zatim se moraju odabrati i koji kanali su uključeni u surround su- stavu (npr. ako korisnik ima uobi- čajene zvučnike L + C + D + SL + SD + SUB i visinske zvučnike, mo- ra ih ručno potvrditi). Neuspješno postavljanje obaju izbornika može dovesti do situacije da Dirac Live softver ne "čuje" visinski zvuk ili stražnji zvuk zvučnika, što rezul- tira porukama o pogreškama.

Sam Dirac Live program ima ne- koliko zadataka koje ispunjava, a ovo su samo neki od najvažnijih: korekcija frekvencijskog odziva (20 Hz - 500 Hz), mjerenje za fotelje ili sofe (jedan ili dva slušatelja), podr- žava ciljnu krivulju NAD RoomFeel EQ, devet mjernih pozicija, tehnolo- gija korekcije prostorija s mješo- vitom fazom, korekcija impulsiv- nog odziva, ciljna krivulja koja se može uređivati, neograničen broj

prijelomnih točaka itd. Najviše nas se dojmila opcija odabira fotelje ili sofe, gdje se na sofi mogu oda- brati da sjede dva korisnika, kako bi kalibracija u obzir uzela i takav odabir, te mogućnost memorira- nja tri različite vrste mjerenja, koja korisnik naknadno može mijenja- ti i prebacivati na receiveru. Ovo je dobro ako se posebno postave mjerenja za stereo ili surround zvuk ili kada je više korisnika u pro- storiji koji slušaju zvuk receivera.

Napomena: Budući da na receiveru ne postoji mogućnost "automatske optimizacije", postupak kalibracije s Dirac Live softverom za potpunog početnika može biti frustrirajući i rezultirati apsolutno nepredvidivim rezultatima. Oni mogu biti zadovo- ljavajući ili potpuno razočaravajući, a krivac u takvim slučajevima neće biti receiver, već korisnik. Stoga, da bi postigao dobar zvučni "učinak", korisnik mora razumjeti što svi gra- fikoni znače, što želi postići i na kraju uložiti malo truda. U protiv- nom, predlažemo da ovaj postupak prepustite educiranom prodavaču.

Daljinski upravljač

S receiverom dolaze dva daljin- ska upravljača različitih veličina. Osnovni, veći daljinski upravljač (AVR 4) koristi se za uobičajeno upravljanje receiverom i od- likuje se dobrim ergonomskim dizajnom. Raspored funkcijskih tipki je dobar, a različita veličina tipki pomaže pri uporabi na "sli- jepo", kada se ne gleda u daljin- ski upravljač, što će dobro doći u zamračenoj sobi prilikom gledanja nekog surround filma, jer ovaj daljinski upravljač nema pozadinsko osvjetljenje tipki.

Drugi, manji daljinski upravljač (ZR 7) služi za upravljanje nekim osnovnim funkcijama iz druge sobe (Zone 2) i nije iste kvalite- te kao glavni daljinski upravljač. Bez obzira na to, njime se sasvim dobro mogu upravljati ponuđe- ne funkcije receivera. Naravno, NAD-om se može upravljati i po- moću NAD Remote aplikacije, ko- ja je dostupna za iOS i Android platformu i može se preuzeti na mobilni telefon putem interneta.



lijevog i desnog kanala te izvrsnim srednjetonskim područjem.

Ocrtavanje stereo pozornica nije izrazito velika po dubini, ali je zato velika po okomitoj osi, što do sada gotovo da nismo čuli na nekom testu receivera. Kada bismo zatvorili oči i ne znajući da zvuk dolazi iz surround receivera, zaključili bismo da se radi o nekom stereo pojačalu, a ne o surround receiveru. Visoki tonovi bili su izuzetno jasni i čisti, a srednjotonsko područje prirodno, transparentno, detaljno i jasno. Bas frekvencije su se prirodno nadovezale na ostala dva spektra, s velikom mirnoćom i jasnoćom, a karakter basa nije bio niti pretvrd niti premekan (nešto između). Kada vas surround receiver "poziva" da poslušate još koju pjesmu ili album nakon završenog testa, jer u svakom novom glazbenom sadržaju otkrivajte nove momente i zvučke, tada sigurno znate da imate ispred sebe nešto dobro, a to se upravo dogodilo s NAD T 758 V3i.

Međutim, u surround modu nisu se preslikali baš svi dobici u zvuku u odnosu na stereo mod. Bas frekvencije bile su i ovdje odlično kontrolirane, te niti u ekstremnim surround sadržajima nisu "izbacivale" ili "poremetile" isporuku izvornog zvuka. Ipak, malo nam je nedostajao nešto veći volumen basa, što ne znači da basa nije bilo ili da nije bio prodoran kada je to trebalo. Više bismo rekli da je njegova "veličina" u sobi ostala pomalo "skućena". Srednjotonski i visokotonski zvučkovi ostali su gotovo identični odličnom stereo modu. Iz svakog kanala svi su zvučkovi isporučeni s izvrsnom

točnošću i velikom dinamikom, uz iznimnu jasnoću, tako da na taj dio nemamo nikakve zamjerke. NAD T 758 V3i pruža miran, stabilan i odmjeran surround zvuk kojeg će mnogi sigurno zavoljeti. Imajte na umu da se prilikom kalibracije obavezno naprave posebna mjerenja za surround zvuk, a posebno za stereo zvuk, jer razlike u kvaliteti zvuka mogu biti velike.

Zaključak

Svatko tko se odluči za NAD T 758 V3i surround receiver dobit će izvrstan stereo zvuk i odličan surround zvuk, koji plijeni jasnim, detaljnim i moćnim zvučnim iskustvom. Modularni princip nadogradnje receivera (MDC) omogućuje NAD-u da tijekom vremena gotovo nikada ne zastari, što je dugoročno gledajući izvrsna karakteristika ovog uređaja. Iako Dirac Live korekcija zvuka i njezina krivulja učenja nisu za svakog, njenom pravilnom uporabom korisnik dobiva gotovo profesionalnu korekciju, koju ostali sustavi na tržištu trenutno ne nude. **hi**

Zvuk

Reprodukcijom stereo zvuka i njegovom kvalitetom, NAD surround receiver nikako ne spada u isti cjenovni razred ako ga usporedimo sa sličnim proizvodima drugih proizvođača. Bez bilo kakve dvojbe, u stereo modu NAD T 758 V3i isporučuje impresivan zvuk kojeg već dugo nismo čuli na surround receiverima i u cjenovno višoj kategoriji. Iako smo od ovog proizvođača očekivali dobar stereo, ostali smo ugodno iznenađeni njegovom audiofilskom kvalitetom, direktnošću, odličnim razdvajanjem

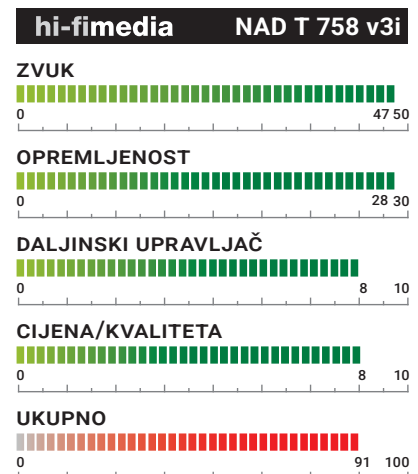

Novi model, novi uspjeh!

Erzetich trenutno nudi pet modela pojačala za slušalice u različitim cjenovnim razredima, a Bacillus II je njihov novi početni model.

PIŠE: JAGOR ČAKMAK

Pitanje na koje smo pokušali odgovoriti u ovom testu jest koliko kvalitetno pojačalo poput Erzetich Bacillus II može poboljšati zvuk sustava za slušanje na slušalicama. Neki od najjednostavnijih načina slušanja glazbe uključuje jednostavno spajanje slušalice na računalo ili mobitel. Sljedeći korak je korištenje vanjskog pojačala za slušalice i DAC-a, poput Audioquest Firefly ili proizvoda Nuprime uDSD koji se više ne proizvodi, ali nam se jako sviđa. Nakon toga dolazi korištenje dedicanog pojačala za slušalice, uz odgovarajući izvor zvuka s linijskim izlazom.

Proizvode slovenske tvrtke Erzetich već smo nekoliko puta slušali i testirali s odličnim rezultatima. Posljednje što smo isprobali bio je njihov početni model slušalice pod nazivom Thalia, koje su nam se iznimno svidjele. Ovoga puta na recenziju nam je stiglo pojačalo za slušalice Bacillus II, koje se temelji na njihovom prethodnom modelu Tilia, no sada s unaprijeđenom elektronikom i novim, vrlo prepoznatljivim industrijskim dizajnom. Oba pojačala smo imali u isto vrijeme na testiranju, što nam je omogućilo jednostavnu usporedbu njihovih zvučnih karakteristika.



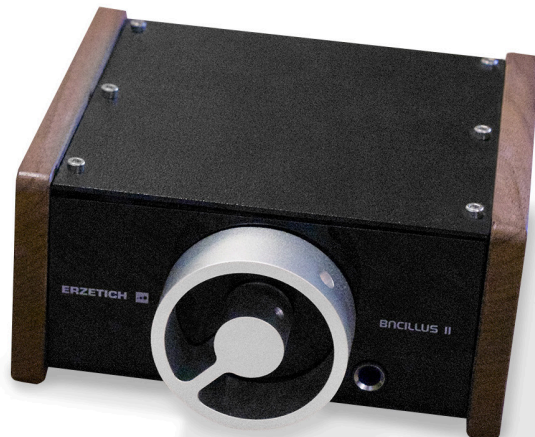

Bacillus II je unaprijeđena verzija njihovog prethodnog modela Tilia



hifimedia
PREPORUKA

TEST ERZETICH BACILLUS II

Erzetich trenutno nudi pet modela pojačala za slušalice u različitim cjenovnim razredima, a Bacillus II je njihov početni model. Pri dizajniranju Bacillus II pojačala, Erzetich se odlučio za tradicionalni pristup, smještajući elektroniku u kompaktno i izdržljivo metalno kućište. Iako su zamijenili potpuno drveno kućište njegovog prethodnika, ipak su zadržali drvene bočne stranice, izrađene u prepoznatljivom stilu njihovih skupljih proizvoda. Na kraju, ekskluzivno dizajniran potenciometrijski gumb dodatno upotpunjuje estetiku uređaja.

Pojačalo radi u AB klasi i opremljeno je preciznim Blue Velvet potencijetrom japanskog proizvođača ALPS, koji omogućuje glatku i točnu regulaciju glasnoće. Ugrađeni su visokokvalitetni ulazni Obbligato Gold kondenzatori i vrhunska operacionalna pojačala,

dok za unutarnje ožičenje koristi posrebrne bakrene žice. Pojačalo radi s impedancijama slušalica od 8 Ohm do 600 Ohm, a uz izlaznu snagu od 157 mW pogonit će široku paletu slušalica, što se potvrdilo i tijekom slušanog testa. Kvaliteta izrade štampane pločice pojačala je precizna i vrlo uredna, što ponekad kod manjih manufaktura nije slučaj.

Dosadašnje iskustvo s ovim proizvođačem, koje smo stekli recenzirajući neke od njegovih slušalica i pojačala za slušalice, vrlo je pozitivno, pa nas je na kraju intrigiralo kako početni model iz nove serije zvuči.

Zvuk

Erzetich Bacillus II predstavlja iznimno zanimljivo pojačalo za testiranje. Ispitali smo ga s nekoliko modela slušalica u širokom

rasponu cijena i različitih konstrukcija. Prvo što smo primijetili pri slušanju glazbe bila je bogata tekstura vokala u jazz izvedbama, koja znatno nadmašuje isti glazbeni materijal reproduciran putem kombiniranog NuPrime uDSD-a, kojeg iznimno cijenimo. Osim toga, prostornost zvuka koju Bacillus II pruža mnogo je veća u svim smjerovima, što je posebno izraženo pri slušanju klasične glazbe.

Prema navodima proizvođača, pojačalo je AB klase s toplim zvučnim potpisom, a možemo potvrditi da opis odgovara stvarnosti. Zvuk je ugodan za slušanje i prilagođen širokom spektru glazbenih žanrova – čak i lošije snimljeni materijali zvuče ugodno, što smatramo izvrsnim za početni model. Grado SR80x slušalice, koje same po sebi imaju otvoreniji i detaljniji karakter, odlično su se uklopile s mekšim tonalitetom Bacillus II pojačala.

Pri slušanju elektroničke glazbe, kao što su Lornove skladbe, bas je prodoran, dubok i bogat volumenom. Više puta smo primijetili kako glazbu jednostavno upijamo bez potrebe za analiziranjem zvučne slike. Erzetich Bacillus II spada u onu posebnu kategoriju uređaja koje je možda teže tehnički definirati, ali se najbolje opisuju jednom riječju – muzikalnost.

Zanimljivo je bilo isprobati Bacillus II u kombinaciji s Meze 99 Classic slušalicama, koje također imaju topliji i mekši karakter, uz izuzetno muzikalne srednje tonove. Međutim, u ovoj kombinaciji nedostajalo je čvrstoće u odzivu bas područja te bolje definicije prostora, budući



ERZETICH BACILLUS II

Impedancija slušalica:

8 – 600 ohm

Izlazna snaga:

157 mW

Frekventni opseg:

2 Hz–800 kHz, -1dB

Izlaz:

6,35 mm jack

Ulaz:

RCA

Dimenzije (ŠxVxD):

145 x 70 x 180 mm

Masa:

1.130 g

Cijena:

799 EUR

INFO:

Erzetich Audio, info@erzetich-audio.com,
www.erzetich-audio.com



Zvuk je ugodan za slušanje i prilagođen širokom spektru glazbenih žanrova

da je pozornica bila vrlo velika, ali pomalo difuzna. Posljednja usporedba odnosi se na Erzetich Bacillus Tilia, model koji je prethodio Bacillus II. Karakterno su slični, a srednji tonovi u pogledu detalja vrlo su usporedivi. Međutim, najveći napredak u novom modelu vidljiv je u veličini pozornice, koja je sada znatno prozračnija. Također, poboljšana je čvrstoća i

brzina bas područja, što se posebno ističe pri reprodukciji timpana.

Zaključak

Erzetich Bacillus II odlično obavlja svoj posao pojačala za slušalice i nudi iznimno kvalitetan zvuk za razumnu cijenu. Preporučujemo ga svim ljubiteljima glazbe koji preferiraju slušalice kako bi uvidjeli koliko dobro njihove slušalice zapravo mogu zvučati. U tom kontekstu jasno se primjećuje usporedba kvalitete zvuka s

izlazom za slušalice na popularnim USB DAC-ovima – Bacillus II nudi znatno više snage i kontrole od bilo kojeg USB napajanog DAC-a.

Naravno, kako biste u potpunosti iskoristili njegov potencijal, potrebne su slušalice odgovarajuće kvalitete. Već s modelima od 150 eura primjetan je napredak, ali smatramo da je optimalno uložiti oko 300 eura ili nešto više, ovisno o vašem budžetu, kako bi Bacillus II pokazao svoj puni potencijal. **hi** s



TEST SONOS ACE



Sonos predstavio svoje prve slušalice, Sonos Ace

Aktivno uklanjanje buke funkcionira vrlo dobro i zaslužuje pohvale, no nedostaje mogućnost prilagodbe razine prigušenja

PIŠE: JAGOR ČAKMAK

Kada promatramo ljude oko sebe kako konzumiraju glazbu, često možemo zaključiti da većina danas sluša glazbu putem slušalica. Primjeri poput ljudi u javnom prijevozu, tijekom trčanja ili u uredu samo su neki od svakodnevnih prizora. Zbog toga svi proizvođači potrošačke elektronike i audio opreme žele svoj dio tog tržišta. Zanimljivo je promatrati razvoj i dinamiku tržišta. Na jednoj strani imamo tradicionalne proizvođače slušalica poput Sennheiser, AKG i Grado, dok su na drugoj strani proizvođači audio opreme koji su se tek nedavno okušali u razvoju slušalica, poput tvrtki Bowers & Wilkins, Focal, pa čak i proizvođača high-end pojačala Mark Levinson. Na trećoj strani nalaze se moderne IT kompanije i proizvođači opreme za povezivost, kao što su Apple, Bose i Sonos. Svaka od ovih skupina ima

TEST SONOS ACE

jedinstven pristup. Tradicionalne tvrtke poput Grado ignoriraju koncepte mobilnih aplikacija i povezivosti, dok su kompanijama poput Bose i Sonos ti aspekti prirodni i ključni za njihove proizvode. Posebno treba istaknuti Bowers & Wilkins, koji je uspješno spojio tradicionalni pristup i moderne tehnologije povezivosti.

Prve Sonosove proizvode testirali smo još davne 2008. godine (Sonos ZP100, hifimedia broj 63), u vrijeme kada je "jog shuttle" bio omiljeni način upravljanja. Stoga je pomalo iznenađujuće da je Sonos svoje prve slušalice predstavio tek sada. Model Ace klasične su naglavne slušalice s aktivnim poništenjem buke. Jedna od glavnih prodajnih prednosti Sonosa uvijek je bila njihova aplikacija koja omogućuje kontrolu više soba, uređaja

i cjelokupnog ekosustava putem mobilne aplikacije, a ista aplikacija koristi se i za Ace slušalice. Prednost integracije u ekosustav ogleda se u jednostavnom prijenosu glazbe između slušalica, zvučnika i drugih uređaja. Treba pohvaliti i komunikacijski aspekt – prebacivanje između pametnog telefona i laptopa funkcionira pouzdano i jednostavno. Kontrole na slušalicama omogućuju upravljanje glasnoćom, reprodukcijom i uključivanjem/isključivanjem aktivnog poništenja buke. Sama aplikacija omogućuje dodatne konfiguracije, poput postavki ekvilizatora i funkcije "head tracking",



koja održava izvor zvuka na istoj virtualnoj točki dok korisnik pomiče glavu. Slušalice koriste 40 mm zvučnice jedinice, najnoviju verziju Bluetootha 5.4, a moguće ih je koristiti i putem USB-C kabela za slušanje glazbe u formatu bez gubitaka (Lossless).

Kvaliteta izrade Ace slušalica izuzetno je visoka, a pažnja posvećena detaljima osigurava dugotrajnu udobnost pri korištenju, čak i tijekom duljih sesija. Uz slušalice dolazi elegantno dizajnirana i kvalitetno izrađena prijenosna kutija, koja dodatno pridonosi vrhunskom dojmu proizvoda. Svojom kvalitetom podsjećaju na model Bowers & Wilkins PX7 S2, koji smo ranije testirali i također ocijenili vrlo pozitivno. Prema tvrdnjama proizvođača, baterija pruža do 30 sati autonomije, što se u praksi pokazuje iznimno korisnim jer omogućuje dugotrajno uživanje u glazbi bez brige o ponovnom punjenju.



Desna tipka na Sonos Ace slušalicama koja korisniku daje mogućnost kontrole reprodukcije

Zvuk

Sonos Ace slušalice pokazale su se izvrsnima za telefonske pozive, Microsoft Teams sastanke, kao i za slušanje YouTube videa i Apple Podcasta. Međutim, nama u okruženju časopisa *Hi-Fi Media* najvažnija je kvaliteta zvuka. Slušalice smo uglavnom koristili bez dodatnog podešavanja ekvizitatora, oslanjajući se na originalne postavke koje su inženjeri zamislili kako bi slušalice pružile optimalno zvučno iskustvo.

Zvuk Sonos Ace slušalica općenito je ugodan, s naglašenijim srednjim dijelom spektra. Zadnji album Billie Eilish, *Hit Me Hard and Soft*, odlično se uklopio u karakteristike testiranih slušalica. Vokal je reproduciran s pravilnom bojom i jasnoćom, dok su beatovi zvučali toplo, brzo i dovoljno duboko. Slušalice uspijevaju

stvoriti dobar dojam prostora i široku zvučnu pozornicu, što ih u tom aspektu čini sličnima modelu Bowers & Wilkins PX7 S2. Ipak, navedeni model pruža nešto više detalja kroz cijeli frekventni spektar, što se posebno osjeti pri slušanju simfonijskog orkestra i drugih klasičnih djela.

Tijekom testa isprobali smo za usporedbu i Apple AirPods Max, koje su cjenovno iznad Sonos Ace slušalica, ali pripadaju sličnoj kategoriji. Appleove slušalice nude potpuno suprotnu zvučnu sliku – iznimno dinamičnu i bogatu detaljima kroz cijeli spektar. Dok je iskustvo slušanja zvuka s AirPods Max modelom impresivno, Sonos Ace pružaju ugodniji zvuk za cjelodnevnu upotrebu. Razlike su bile jasno uočljive pri slušanju legendarnog albuma Röyksoppa. Bas područje na Sonos Ace slušalicama ima veći volumen, ali je manje definirano u usporedbi s Appleovim proizvodom.

Sve u svemu, Sonos je odigrao na sigurno sa svojim prvim slušalicama – pristup koji ima svojih prednosti i nedostataka. Aktivno uklanjanje buke funkcionira vrlo dobro i zaslužuje pohvale, no nedostaje mogućnost prilagodbe razine prigušenja, što smo imali prilike isprobati na Bose modelima. Ova značajka bila bi korisna u situacijama poput tihog uredskog prostora s blagim zujanjem ventilacije, gdje je potrebno samo minimalno poništavanje buke, za razliku od glasne buke u kafiću.

Zaključak

Sonos je odabrao siguran pristup sa svojim prvim modelom slušalica. Zvuk je vrlo dobar, iako nije najbolji u usporedbi s konkurentima iste cjenovne kategorije. Mogućnosti povezivanja i korištenja su odlične – gotovo na razini Appleovih proizvoda, ali s dodatnom prednošću kompatibilnosti s uređajima izvan Apple ekosustava. S druge strane, AirPods Max funkcioniraju isključivo unutar Appleovog okruženja.

Kada je u pitanju zvuk, Sonos Ace zaostaje za modelima Bowers & Wilkins, ali nadmašuje ih u povezivosti. Noise-canceling je vrlo kvalitetan, no nedostaju napredne postavke koje nudi Bose u svojim modelima.

Slušalice su iznimno udobne za korištenje, čak i tijekom cijelog radnog dana. Tijekom testiranja koristili smo ih za sve dnevne aktivnosti, od predavanja i sastanaka do slušanja glazbe, i u svemu su se pokazale pouzdanim i učinkovitim. **.hi**



SONOS ACE

Tip slušalica:

Naglavne, Bluetooth bežične

Bluetooth:

verzija 5.4

Mikrofon:

Da

Noise-canceling:

Da

Trajanje baterije:

30 sati

Kabel:

USB-C na 3,5 mm stereo jack

Dimenzije (ŠxVxD):

160 x 191 x 85 mm

Masa:

312 g

Cijena:

349 EUR

INFO:www.sonos.com

Novi predstavnik "bežičnog vala"

Iako nosi oznaku "Lite", LSX II LT ne zaostaje za ostalim KEF bežičnim zvučnicima po pitanju moderne tehnologije

PIŠE: JAGOR ČAKMAK

Makon dugo vremena, imamo priliku testirati proizvode KEF-a, legendarnog proizvođača zvučnika. KEF je među prvim tradicionalnim proizvođačima zvučnika koji je uhvatio "bežični val" na tržištu predstavivši LS50 Wireless 2018. godine. Zanimljivo je kako KEF i dalje razvija svoju prepoznatljivu zvučničku jedinicu Uni-Q već više od 35 godina. Prva generacija zvučničke jedinice, koja je integrirala visokotonac u sredinu bas/srednjetonca, predstavljena je davne 1988. godine. Sjećamo se naših testova generacije iz 1997. s modelima Q15 ili nešto kasnijih modela poput Q1 iz 2001. godine. KEF od tada nije stao s razvojem svojeg koncepta i sada se susrećemo s njihovom jedanaestom generacijom Uni-Q zvučničkih jedinica. Od izlaska prve Uni-Q zvučničke jedinice puno toga se promijenilo, a možda i najveća promjena je da danas veliki broj korisnika želi imati bežično i digitalno.





Bežična i digitalna tehnologija sada je već etablirana i sazrela, a zadnja inkarnacija u KEF-ovoj ponudi je mali zvučnik nazvan LSX II LT. Iza ovog pomalo kriptičnog imena krije se nasljednik LS50, samo što je manji (LSX), druge generacije (II) i s nešto jednostavnijom elektronikom (LT) nego model koji nema LT oznaku. KEF LSX II LT je malen zvučnik napravljen oko Uni-Q zvučničke jedinice promjera 11,5 cm. U sredini Uni-Q jedinice nalazi se 19 mm širok visokotonac. Dimenzije zvučnika nisu velike, 240 × 155 × 180 mm (ŠxVxD), tako da se može koristiti i na radnom stolu i na polici kao glavni zvučnici u prostoriji. Zvučnik ima specifičan dizajn s isturenom prednjom stranicom, koja se nekima sviđa, a nekima ne, ovisno o tome tko je imao priliku vidjeti

ga u slušaoni. Vanjština zvučnika izrađena je od vrlo kvalitetne plastike, a sama zvučnička jedinica je u boji kućišta zvučnika. Čini nam se da je to dizajnerski elegantnije rješenje nego kod modela koji nema LT oznaku, gdje je zvučnička jedinica specifične boje, različite od ostatka zvučnika.

Naravno, LSX II LT je opremljen modernom tehnologijom, unatoč tome što je "Lite" model. Zvučnik koristi pojačala u D klasi – 70 W za bas i 30 W za visokotonac. Streaming dio proizvoda standardno podržava sve što bi trebao: DSD, FLAC, WAV, AIFF, ALAC, AAC, WMA, MP3, M4A, LPCM i Ogg Vorbis. Jedino što na tom popisu nedostaje je podrška MQA. Taj format dostupan je u jačoj verziji LSX II, ali kada uzmemo u obzir





situaciju s tim formatom na tržištu i činjenicu da servisi poput Tidal-a uklanjaju MQA iz kataloga, smatramo da to nije veliki problem. Od bežičnih protokola i tehnologija podržava: AirPlay 2, Google Chromecast, UPnP Compatible, Bluetooth 5.0 i Audirvāna. Opet, treba

primijetiti što nedostaje – ovaj put je to Roon Ready, koji je dostupan u jačem modelu. No, smatramo da Roon nije bitan ciljanoj publici koju bi ovaj zvučnik mogao zanimati.

Ono što je bitno jest da se zvučnici međusobno povezuju žicom,

što je zapravo najvažnija razlika u odnosu na jači LSX II model. Svi signali se obrađuju na frekvencijama do 384 kHz uz 24 bita po uzorku, a točna frekvencija ovisi o ulaznom signalu. Ulazi signala mogu biti: Ethernet, optički, HDMI ARC i USB-C. Sveukupno, radi se o lijepom paketu tehnologija upakiranom u vrlo zanimljiv moderni dizajn. Početno postavljanje zvučnika bilo je vrlo jednostavno uz pripadajuću mobilnu aplikaciju.

Zvuk

Glavno pitanje je, naravno, kako taj zvučnik zvuči i kako se ponaša u usporedbi s drugim zvučnicima na tržištu. Nakon početnog povremenog slušanja tijekom određenog vremena kako bi se zvučnici "usvi-rali", pravo slušanje započeli smo s albumom "The Inevitable End" grupe Röyksopp. Glas pjevačice Susanne Sundfør reproduciran je s vrlo dobro pogođenom bojom i volumenom. Cijela pozornica nije bila široka, ali su se pozicije instrumenata jasno mogle razaznati. Nakon malo eksperimentiranja



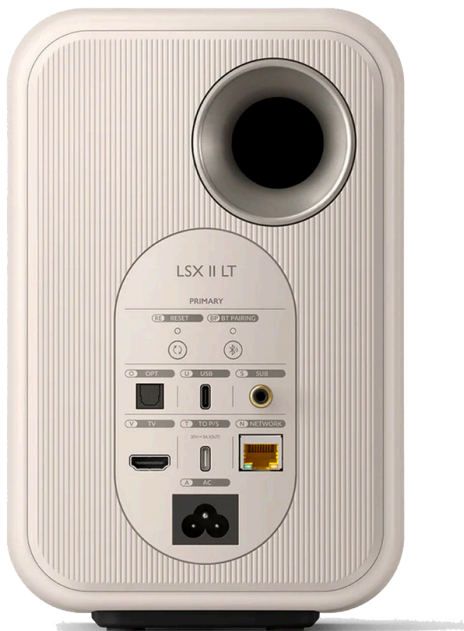

s pozicijom zvučnika u prostoru i položajem za slušanje, došli smo do zaključka da zvučnici nisu preterano osjetljivi na smještaj, ali za dobar rezultat bolje je kada je slušatelj bliže i kada su zvučnici usmjereni prema točki slušanja. Takav pristup je dobar za manje prostore i slučajeve u kojima se ovi zvučnici nalaze na radnom stolu. Visoki tonovi su detaljni, jasni i ne postaju naporni. Moglo bi se reći da su vrlo uspješno izbjegli suhoću visokih tonova koja je često povezana sa zvučnicima koji rade s pojačalima u D klasi. Bas područje je iznenađujuće voluminozno za tako mali zvučnik, premda se u nekim klasičnim skladbama može primijetiti da je taj volumen veći nego što bi se očekivalo, budući da kompenzira nedostatak dubine, ali sveukupno pruža ugodan zvuk koji se može slušati satima i na vrlo širokom spektru glazbe i izvora.





Nedavno smo imali na testu francuski zvučnik Octavio Maestro, čija je cijena vrlo slična, kao i osnovni koncept rada. Usporedbom ova dva zvučnika vidimo kako zvuk s istim konceptom može biti značajno različit. Maestro nudi puno dinamičniju izvedbu, ali nedostaje mu finoće u srednjem i visokom spektru koju nudi KEF LSX II LT. Pozornica je također veća kod Maestra. S druge strane, Octavio Maestro zahtijeva više prostora kako bi radio najbolje što može, i teže će funkcionirati na radnom stolu zbog nešto većeg volumena zvučne kutije. Moderne produkcije poput prvog albuma Billie Eilish "When We All Fall Asleep, Where Do We Go?" zvuče iznenađujuće dobro – naime, taj album često zvuči loše na audio sustavima, budući da je produciran za publiku koja uglavnom konzumira sadržaj na slušalicama. Beat je reproduciran s odličnim volumenom i dovoljno duboko, a glas je reproduciran izvrsno, što je ujedno i najjača strana KEF LSX II LT.

Uz zvučnike smo na probu dobili i originalne KEF stalke kao alternativni način postavljanja i slušanja. U toj konfiguraciji zvučna slika se je dodatno otvorila i dobila na prostornosti, ali je s druge strane bas izgubio na volumenu i ekstenziji pa imamo podijeljeno mišljenje o upotrebi stalaka. Za razliku od većine audiofilskih bookshelf zvučnika kojima je stalak neophodan, smatramo da će se mnogima LSX II LT više svidjeti bez njega. Osim toga, KEF LSX II LT i tako u naravi nisu audiofilski proizvod.

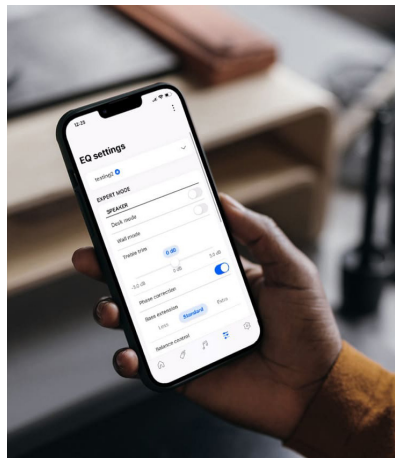

Zaključak

Za početak treba reći kako nam je bilo zanimljivo ponovno vidjeti neki od KEF proizvoda na testu, budući da zvučnici poput ovog definiraju trendove u audio svijetu. Bez dvojbe, KEF LSX II LT je moderan proizvod koji će zadovoljiti gotovo sve korisnike koji su u potrazi za kompaktnim i fleksibilnim zvučnicima za postavljanje u manje prostorije. KEF LSX II LT će vrlo dobro funkcionirati na polici ili stolu, korisničko iskustvo je odlično, a sve radi besprijekorno. **hi**

KEF LSX II LT

Tip zvučnika:

aktivni / bežični, dvosistemski / koaksijalni

Frekvencijski raspon (-6dB):

49Hz – 47kHz @ 85dB/1m

Frekvencijski raspon (±3dB):

54Hz – 28kHz @ 85dB/1m

SPL:

102 dB @ 1m (max)

Povezivost:

AirPlay 2, Chromecast, UpnP/DLNA, Bluetooth 5.0 (aptX)
Rezolucija: do 24-bit / 384kHz (streamer), do 24-bit / 96kHz (optički), do 24-bit / 192kHz (USB Type C), HDMI up to 1.411 Mbps PCM

Streaming servisi:

Spotify Connect, Tidal Connect, Amazon Music, Qobuz, Deezer, Internet Radio i Podcast

Podržani formati:

DSD, FLAC, WAV, AIFF, ALAC, AAC, WMA, MP3, M4A, LPCM i Ogg Vorbis

Digitalni ulazi:

HDMI ARC, TOSLINK Optical, USB-C, RJ45 Ethernet

Analogni izlaz:

RCA Subwoofer (RCA)

Dimenzije (VxŠxD):

155 x 240 x 180 mm

Masa:

6,8 kg

Cijena:

999 EUR / par

INFO:

Sigma audio koncept, tel. 01/3832 814, www.sigma-audiokoncept.hr

MERIDIAN ELLIPSE

True Meridian Performance - Distilled



EISA Best Product Winner 2024-2025

Premium Wireless Loudspeaker

Designed and engineered specifically with the CI market in mind, Ellipse offers ease of installation, seamless integration and IP integration with drivers for Control 4, Crestron, Crestron Home, Nice / Elan & RTI.



info@mediaaudio.hr | +385 (21) 323 550 | www.mediaaudio.hr



 **MADE IN
BRITAIN**[®]

PRIKAZ BILLIE EILISH

FOTO: JACK BRIDGLAND



Billie Eilish: Djevojka koja je prebrzo odrasla

U kontekstu moderne pop scene Eilish je rijetko kompleksna pojava koja više od svega vodi računa o glazbi kao takvoj, izmičući striktnim podžanrovskim kategorizacijama i kloneći se lakih rješenja

PIŠE: MATKO BRUSAČ

Američka autorica i pjevačica Billie Eilish napunit će u prosincu 23 godine, a opet, kako drugačije pisati o njoj nego kao o punokrvnoj glazbenoj veteranki? Na kraju krajeva, suha statistika, rečeno sportskim žargonom, najbolje opravdava izbor baš takve perspektive. Jednostavno, ako govorimo o srednjostrujaškim glazbenicima mlađe generacije, nitko ne posjeduje deblji CV od

Eilish, dok je za potrebe ilustracije dovoljno baciti i letimičan pogled na neke od stvari koje je postigla u svojoj dosadašnjoj karijeri.

Kada je Eilish 2019. godine, kao sedamnaestogodišnjakinja, objavila singl "Bad Guy", postala je, recimo, prva osoba rođena u 21. stoljeću koja je dosegla vrhove najrenomiranijih američkih glazbenih ljestvica. U međuvremenu

PRIKAZ BILLIE EILISH



FOTO: JACK BRIDGLAND

se okitila poduzim nizom još impresivnijih nagrada i priznanja. Zahvaljujući briljantnom debitantskom albumu "When We All Fall Asleep, Where Do We Go?", objavljenom 2019. godine, postala je, na primjer, i najmlađa dobitnica Grammyja u sve četiri najprestižnije kategorije (album godine, pjesma godine, snimka godine, Grammy za najbolju novu izvođačicu). Dvije godine kasnije stigao je i prvi Oscar, za pjesmu "No Time to Die", napisanu za istoimeni film iz James Bond franšize, a ove i drugi, za baladu "What I Was Made For" koju smo mogli čuti u filmu

"Barbie". Eilish je, usput rečeno, i najmlađa *headliner* u povijesti glazbenog festivala Coachella.

Međutim, i prije tih službenih potvrda glazbene zrelosti, Eilish se mogla pohvaliti pozamašnom količinom umjetničkog radnog staža. Odrasla je u Los Angelesu, točnije u klasno i etnički heterogenoj četvrti Highland Park, gdje je od malih nogu pohađala satove plesa, glume i pjevanja. Eilish ne posjeduje nikakvo formalno obrazovanje — njezini roditelji, glumica i kazališna instruktorka Maggie Bard i glumac Patrick O'Connell, obrazovali su je ►

Billie Eilish

Hit Me Hard and Soft

(Darkroom / Interscope, 2024)

★★★★★



DENIS LESKOVAR

Dok hiperaktivna Taylor Swift funkcionira po načelima velikih brojeva i fenomena masovne potrošnje, a Beyoncé vodi ogorčene kulturne ratove s konzervativnom Amerikom na pseudo-country & western albumu *Cowboy Carter* (nije zgoroga provjeriti kako je ubila standard Dolly Parton "Jolene"), čini se da je introvertna Billie Eilish osuđena na treće mjesto najpopularnijih ženskih pop-izvođača današnjice, premda je dokazano muzikalnija, inovativnija i talentiranija od suparnica. Naravno, stvari kao i uvijek valja promatrati u kontekstu — njezin treći studijski album *Hit Me Hard and Soft* debitirao je na broju jedan u većini relevantnih zemalja svijeta i posvuda je dočekan s dužnom pažnjom, ali vrijednost te koncizne, razmjerno kratke ploče (nepune 44 minute) prije svega leži u sadržaju. Odnosno, u pjesmama koje su lišene bilo kakvih trikova i komercijalnih "udica", potvrđujući ono što se

znalo već nakon blistavog debija *When We All Fall Asleep, Where Do We Go?* i njegova impresivna nasljednika *Happier Than Ever*. U kontekstu moderne pop scene Eilish je rijetko kompleksna pojava koja (u partnerstvu s četiri godine starijim bratom Finneasom O'Connellom) više od svega vodi računa o *glazbi kao takvoj*, izmičući striktnim podžanrovskim kategorizacijama i kloneći se lakih rješenja.

Nekadašnje "čudo od djeteta" izraslo je u zrelu, sofisticiranu i prije svega suptilnu kantautoricu (danas su joj tek 22 godine) koja motive pronalazi u vlastitim nesigurnostima i unutarnjim dvojbama, pa je valjda zato osuđena na permanentno tražanje za vlastitim identitetom — javno i pred svima, razumije se; primjerice, o svojoj biseksualnosti progovorila je u studenom 2023. u intervjuu za magazin *Variety*. I zaista izgleda kao da su fragmenti njezina života slušatelju uvijek servirani na pladnju. U "L'Amour de Ma Vie" ("Ljubav mogega života"), dvodijelnoj gorkoj pjesmi o rastanku punoj neraščišćenih računa s bivšim partnerom, podstrijet je najoštrij medužanrovski kontrast: skladba počinje (i traje) u baladnom *crooner-skom* stilu stare škole na razmeđu jazza i easy-listening rocka, a završava kao synth-pop budnica s procesiranim vokalima. Za razliku od nje, putena lezbij-ska fantazija "Lunch" ("*I could eat that girl for lunch / Yeah, she dances on my tongue,*") u potpunosti je predana hipnotičkim

electro-impulsima, s podebljanim bas linijama i atraktivnom melodijom. Ustvari, čega god se Eilish primi — a sve je, naravno, realizirano uz pomoć multiinstrumentalista, producenta i suautora Fenneasa — dobiva dubinski melodijski i dinamički tretman. To se odnosi i na "Birds of a Feather" koja je istovremeno ritmična i ležerna i melankolična.

njem vokabularu naziva "body shaming"; gudački kvartet ovdje dodatno pojačava dojam. U organski dio ploče spada i "Wildflower", nježan i razmjerno konvencionalan, ali zapravo savršen komad folk-rocka. S druge pak strane "The Diner" se može slušati kao mračan "uhoditeljski" psihološki tri-ler u prigušenom reggae-ritmu, a u nekom smislu to je i posve-



FOTO: PETROS STUDIO – UNIVERSAL MUSIC

Albumom u cjelini dominiraju sjetne, ekspertno napisane i sugestivno izvedene balade od kojih je možda najemotivnija "The Greatest", klasična priča o neuzvratoj ljubavi, aranžirana u primjereno melodramatičnom ključu. Ništa slabija nije ni autorefleksivna i delikatna "Skinny", o pritiscima slave i onome što se u današ-

ta vlastitim gothic-korijenima. Bez obzira na različite afinitete, *Hit Me Hard and Soft* album je bez ijedne slabe pjesme — stilski raznovrstan, imaginativno aranžiran, minuciozno i detaljno osmišljen i otpjevan bez greške. Autentična osobna iskaznica još uvijek (vrlo) mlade, ali posve zrele glazbenice u napunu snage. **hi**

PRIKAZ BILLIE EILISH



FOTO: UNIVERSAL MUSIC

► u vlastitom domu, skupa s bratom Finneasom O'Connellom koji je danas njezin glavni glazbeni suradnik. Na neki način, ideja je u startu bila od Eilish napraviti profesionalnu glazbenicu. Ukulele je, na primjer, počela svirati već kao šestogodišnjakinja. "Prva pjesma koju sam snimila bila je 'Fingers Crossed', a nju sam napisala kada sam imala jedanaest godina. Nastala je u sklopu radionice pisanja pjesama koju je organizirala moja majka. Zvuči poput tužne ljubavne pjesme, ali to je zapravo pjesma o zombi apokalipsi", rekla je u jednom intervjuu.

Eilish i O'Connell počeli su zajedno skladati 2015. godine. Materijal, odnosno dva singla, premijerno su distribuirali putem SoundClouda — i to iznimno uspješno. "Snimili smo te pjesme i odlučili ih podijeliti s javnosti samo iz zabave", rekla je jednom prilikom. Idući, "Ocean Eyes", na istoj je platformi u dva tjedna preslušan više od nekoliko stotina tisuća puta. Strateški izrežirana do najsitnijih detalja, promocija Billie Eilish u najelitniji razred glazbene industrije trajala je zatim oko tri godine. Uslijedili su, između ostalog, novi singlovi, EP-ji, partnerstva s Apple Musicom, modnim brendom Chanel, Spotifyem, suradnja s Netflixom i profili u najprestižnijim američkim časopisima. Eilish je održala dvije uspješne turneje — prije nego

"Hit Me Hard and Soft" istovremeno je najkompaktnije i formalno najambicioznije ostvarenje u dosadašnjoj Eilishinoj karijeri.

što je uopće objavila debitantski album. Iako je njezina umjetnička persona svjesno i eksplicitno konstruirana na anti-šoubiz temeljima, činjenica je da je Eilish do danas izgradila glazbeno carstvo koje bi u budućnosti moglo podnijeti usporedbu i s onim Taylor Swift.

Kada je u kolovozu prošle godine nastupila na Reading festivalu, u naslovu izvještaja s koncerta u *Financial Timesu* stajalo je, primjerno, da je Eilish jednu od najvećih koncertnih lokacija na svijetu uspjela pretvoriti u tinejdžersku spavaću sobu. To je, ukratko, poetička formula koje su se O'Connel i Eilish više-manje strogo pridržavali u prvoj fazi njezine karijere, kao i na prva dva albuma (drugi, "Happier Than Ever", objavljen je 2021. godine). Eilish je autorica koja ne trpi usporedbe kada je riječ o pisanju tmurnih, naglašeno osobnih elektro-pop pjesama koje su natopljene blago gotičkom atmosferom, dok produkcija, za koju je zaslužan O'Connel, takve intimne iskaze pak uspijeva podići na razinu koja bez problema može podnijeti izvedbe i u ne baš intimnim koncertnim prostorima. Već spomenuti singl "Bad Guy" vjerojatno je najpristupačniji primjer — svi ključni sastojci Eilishine poetike na njemu su predstavljeni u najboljem svijetlu — takve autorske strategije. Eilish je na debitantskom

albumu uvjerljivo isporučila iste rezultate, dok je na "Happier Than Ever" dojam bio samo nešto slabiji.

Nakon dvije godine diskografske pauze, Eilish je u svibnju predstavila novi album, "Hit Me Hard and Soft", koji predstavlja prvu pravu prijelomnicu u njezinoj karijeri, kako u poetičkom tako i u marketinškom smislu. Izlasku albuma nisu prethodili najavni singlovi, niti smo u američkim medijima o Eilish mogli pročitati previše toga, što je do sada rijetko bio slučaj. U retrospektivi, moglo bi se reći, ništa neobično — jedna od glavnih tema novog albuma, naime, upravo je zasićenost 22-godišnje glazbenice slavom i neprestanom medijskom izloženošću. U prvoj pjesmi na albumu, "Skinny", Eilish priznaje da se osjeća poput "ptice u kavezu".

Iako je O'Connel ponovno za produkcijskim kormilom, Eilish je novom albumu po prvi put potražila pomoć vanjskih glazbenih suradnika. Bubanji svira Andrew Marshall — inače bubnar koji s njom nastupa na koncertima — a gudačke diionice na prvoj pjesmi albuma djelo su američkih suvremenih klasičara Attaca Quartet. "Hit Me Hard and Soft" istovremeno je najkompaktnije i formalno najambicioznije ostvarenje u dosadašnjoj Eilishinoj karijeri. Kada je riječ o komponiranju, Eilish i O'Connel na novom

albumu pokazuju određenu dozu elastičnosti na kakvu do sada nismo bili naviknuti — nešto poput glazbenog ekvivalenta brze izmjene različitih kadrova u filmskom jeziku. Najbolja demonstracija takvih apetita je pjesma "L'Amour De Ma Vie" koja u početku zvuči kao nešto što bi se trebalo slušati sjedeći u fotelji, a završava kao poziv na izlazak u noćni klub.

Osim ambivalentnog odnosa prema statusu superzvijezde, Eilish u deset novih pjesama tematski razrađuje i osjeća tjeskobe i uplašenosti i, naravno, ljubavi. Za razliku od prethodnih izdanja, glavna preokupacija na ovom albumu u tom su smislu žene. Eilish je krajem prošle godine otkrila da je biseksualna, dok je ove u intervjuu za *The Rolling Stone* pojasnila kako je "u žene bila zaljubljena tijekom cijelog svog života." "*Mogla bih pojesti tu djevojku za ručak / Da, ona pleše na mom jeziku / Ima okus kao da bi mogla biti ona prava*", pjeva Eilish u "Lunch", pjesmi koja je najsličnija materijalu koji je izložila na prethodna dva albuma. Također, Eilishina vokalna izvedba kompleksnija je i nijansirana, njezin sopran na novom albumu zvuči kao nešto primjerenije zadimljenom klupskom prostoru nego nogometnom stadionu. Ukratko, kao glas nekoga tko je odrastao i sazrio prebrzo — u najboljem smislu te riječi. **hi**

ROCK RECENZIJE

Kim Deal**Nobody Loves You More**

(4AD, 2024.)

★★★★☆



Kim Deal nije netko koga treba posebno predstavljati. Tijekom karijere koja se proteže na gotovo četiri desetljeća, Deal je, kao basistkinja benda The Pixies i kao frontmenica grupe The Breeders, ostavila neizbrisiv trag u povijesti alternativnog rocka. S obzirom na pozamašnu količinu radnog staža, pomalo neobično zvuči podatak da tijekom svih ovih godina Deal nije objavila niti jedan solo album — do sada. Pa, bolje ikad nego nikad, definitivno, jer je "Nobody Loves You More" zrela

i emocionalno kompleksna kolekcija pjesama u najboljem smislu tih riječi. Dovoljno je, primjerice, poslušati "Are You Mine", komad u kojem Deal pjeva o svojoj pokojnoj majci, ili "Coast", čija kombinacija prozračnih melodija i stihova o propuštenim prilikama slušatelja izlaže posebnoj vrsti slatke melankolije. Deal je svoju glazbenu reputaciju uglavnom izgradila na relativno minimalističkom i odmjerenom pristupu komponiranju, ali "Nobody Loves You More" predstavlja jasan odmak od takve poetičke strategije — štoviše, riječ je o slojevitom, gotovo baroknom popu koji uspijeva zvučati itekako osvježavajuće na u kontekstu sada već u najboljem slučaju napola mrtvog indie-rock polja. Drugim riječima, riječ je o demonstraciji autorskog potencijala i kapaciteta koji nisu ništa manje vitalni nego što su bili prije petnaest, dvadeset ili trideset godina.

MATKO BRUSAČ

**David Gilmour****Luck and Strange**

(Sony / Menart, 2024)

★★★★☆



David Gilmour objavio je svježi solo album nakon devetogodišnje diskografske pauze, ali već je u pripremi novi, rekao je u nedavnom intervjuu britanskom listu Independent, obećavajući da na iduću ploču publika "neće trebati čekati još devet godina." Ipak, možda njegove riječi — izrečene na valu opće prihvaćenosti ostvarenja *Luck and Strange* — valja uzeti sa zdravom dozom opreza. Gilmour je tijekom gotovo šest desetljeća karijere, a osobito u njezinom solo ogranku, pokazao da najbolje funkcionira u sporom do srednjem radnom tempu, baš kao što teče i njegova najbolja glazba: ležerno, elegantno i rafinirano, ali ne i neambiciozno. Istim bi se riječima mogao opisati i sadržaj petog samostalnog studijskog rada nekadašnje "gitare i glasa Pink Floyd" — albuma koji zvuči taman

koliko treba suvremeno i taman koliko treba uronjeno u prepoznatljivu tradiciju matičnog sastava. Sada već pretposljednji LP *Rattle That Lock* klasičan je primjer pažljivo izgrađene rock-introspekcije čiji sadržaj reflektira prosječan dan u životu sredovječnog muškarca suočenog s gubitkom, vlastitom smrtnošću i s glazbenim utjecajima, no motivi smrtnosti i neizbježnog protoka vremena permanentno se provlače Gilmourovim opusom. U tom smislu *Luck and Strange* nije nikakva iznimka.

Album je nastao u suradnji sa suprugom, spisateljicom Polly Samson koja je i ovoga puta napisala stihove u svim originalnim vokalnim pjesmama. Jednominutna instrumentalna minijatura "Black Cat" (s međuigrom klavira i kontemplativne gitare) uvod je u naslovnu skladbu, zasnovanu na blues motivu uz posthumni klavijaturistički doprinos Richarda Wrighta, kolege i prijatelja iz Pink Floyd a čija je dionica snimljena na zajedničkom *jam-sessionu* 2007. godinu prije Wrightove smrti. Ne računajući nešto agresivniju, rokersku i — ruku na srce, posve prosječnu — "Dark and Velvet Nights", album je ispunjen izvrsno aranžiranim, melankoličnim i emotivnim baladama koje se katkada, kao u slučaju "The Piper's Call", u finalu uspinju do glasnih, dramatičnih visina. Refleksivna "A Single Spark" posebno će oduševiti ljubitelje izbrušenog, fluidnog Gilmourovog sola, savršeno

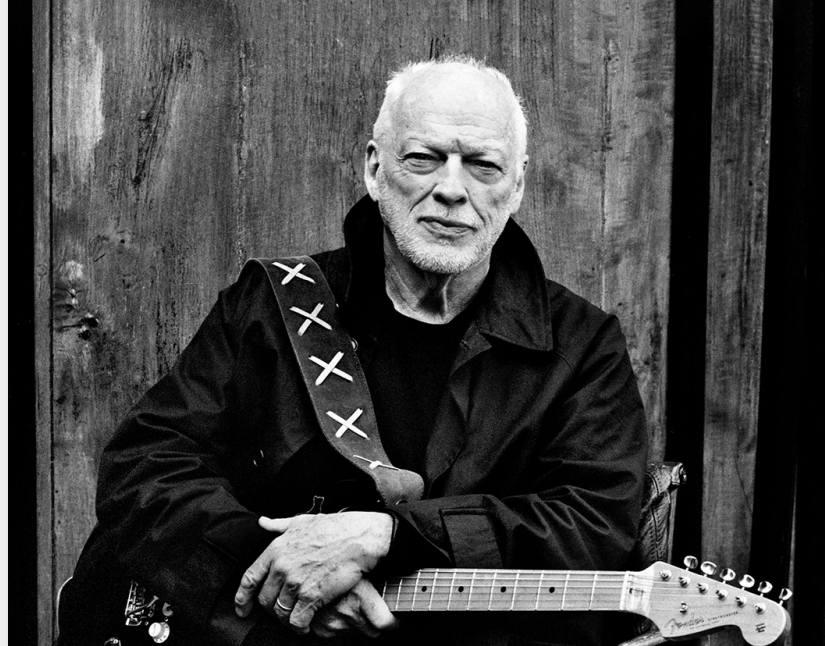

uklopljenog u ionako bogatu zvučnu teksturu. "Sings" nije ništa manje evokativna, no najfascinantnijih sedam minuta ostavljeno je za kraj: grandiozna "Scattered" zaista se može mjeriti s najboljim trenucima Floyd a, glazbeno i tematski: o neumitnom prolasku vremena kao "plimi koja se nikome ne pokorava."

CD verzija albuma sadrži još dvije pjesme: nježni duet Davida i Romany u "Yes, I Have Ghosts" (singl iz 2020), te "Luck and Strange" u formi slobodnog, i vrlo dugačkog "Original Barn Jama" — bez vokala. Sve u svemu, moglo bi se reći da je *Luck and Strange* podjednako u ideji i izvedbi neka vrsta obiteljskog pothvata. Samson s Gilmourom surađuje godinama, još od albuma Pink Floyd a *Division Bell*, te na svim Gilmourovim solo projektima. Također, za prateće vokale, te za glavni glas u jedinjoj tuđoj pjesmi ovdje (u sjetnoj "Between Two Points" posuđen iz repertoara engleskog dream-pop tandema The

Montgolfier Brothers) zadužena je njihova kćer Romany Gilmour koja svira i harfu, dok se njezin brat Gabriel na albumu također pojavljuje kao povremeni *back vocal*. Vizualni dizajn albuma potpisuje slavni nizozemski redatelj i fotograf Anton Corbijn koji je karakterističnom crno-bijelom estetikom uspio dočarati sumornu atmosferu same glazbe, dok je u producerskoj stolici ovoga puta bio mladi Charlie Andrew, poznat po radu s imenima u rasponu od Madness do indie sastava Alt-J. No pokazalo se, nasuprot nekim najavama, da njegov angažman nije presudno utjecao na karakteristično gilmourovsku zvučnu arhitekturu. Netko je rekao ili napisao da se sofisticirani šarm i sve dubine albuma *Luck and Strange* razotkrivaju tek višestrukim slušanjem i to je nesumnjivo točno. Premda će vrijeme pokazati je li ovo njegovo najbolje solo izdanje, radi se o vrijednom i u svakom aspektu dojmljivom ostvarenju u poznoj etapi ionako impresivne karijere.

DENIS LESKOVAR

ROCK RECENZIJE

Beth Gibbons**Lives Outgrown**

(Domino, 2024)

★★★★☆



Okupljen početkom 1990-ih u Bristolu, trio Portishead pripada uskom krugu začetnika trip-hopa, danas pomalo zaboravljenog ali intrigantnog podžanra podjednako oslobođenog na soul ugodajnost, razne oblike elektronike, na ponešto reggaea, psihodeliju i usporenu varijantu hip-hopa. Od svih pripadnika tog zanimljivog društva (Massive Attack, Tricky...) Portishead je izvodio najsporiju i najugodajnu glazbu, obilježenu unikatnim vokalnim stilizacijama Beth Gibbons – pjevačice za koju se odmah moglo zaključiti da joj interesi sežu daleko šire negoli je to odavala glazba matičnog sastava.

To "mnogo šire" izbilo je na površinu kasnije, nakon raspada grupe, na raznim projektima od kojih valja istaknuti folkom i jazzom nadahnut album *Out of Season* (2002), ostvaren u suradnji s Paulom Webom (umjetničkim pseudonimom Rustin Man) iz grupe Talk Talk. Gotovo nevjerojatnu činjenicu da je *Lives Outgrown*

(u koprodukciji Jamesa Forda uz dodatne intervencije Leeja Harrisa) njezin prvi pravi solo album moguće je objasniti autoričnim perfekcionizmom, odnosno potrebom da sve dovede do savršenstva u autorskom, aranžmanskom i produkcijskom smislu: pjesme su nastajale doslovce godinama, ustvari više od desetljeća, pa zvuče "izvanvremenski". I uopće nisu optimistične. Upravo suprotno. Tuga u koju su uronjene sve skladbe, od zlokobne uvodne "Tell Me Who You Are Today" nadalje, proizlazi iz tematske opsesije najbolje iskazane u pomalo kakofoničnoj temi "Rewind" – predaleko smo otišli da bismo stvari mogli vratiti unatrag. Tema smrtnosti i neumitnog kraja uvijek je više ili manje u fokusu, što nije čudno uzmemo li u obzir činjenicu da je Gibbons u stvarnom životu posljednjih godina mnogim dragim osobama bila prisiljena reći zbogom. Kad je vlastitu bol pretočila u glazbu, rezultati su se pokazali briljantnima. Premda je glazba ukorijenjena u neku vrstu komornog folka, riječ je o posve slobodno koncipiranoj cjelini, neopterećenoj unaprijed zadanim žanrovskim okvirima. Raznorazne udaraljke i gudači, flaute i lutnje, orgulje i melotron, standardne gitare i pedal steel, vibrafoni i trube, čak i zvuci prirode kojima su dekorirani pojedini dijelovi, sve je ugrađeno u krajnje introspektivnu ploču s dubokim pogledom unatrag, gdje Gibbons

sagledava ne samo vlastiti, nego i živote onih koji su joj bliski i kojih više nema. "Floating On a Moment" i "Lost Changes" odmah se izdvajaju kao favoriti, no *Lives Outgrown* ostavlja dojam profinjene i besjavne cjeline u koju je katkad teško prodrijeti, ali koja višestruko nagrađuje slušateljski angažman. Tjeskobno ali na svoj način predivno i – najbitnije – stvoreno s mjerom i ukusom. I s tračkom svjetla u umirujućem, gotovo idiličnom i osunčanom šestominutnom folk-finalu: *Oh, Whispering love / Come to me / When you can.*

DENIS LESKOVAR

Kasey Chambers**Backbone**

Essence, 2024.

★★★★☆



Australska folk autorica Kasey Chambers obilježila je 25. godišnjicu glazbene karijere dvostrukim izdavačkim pothvatom. Početkom listopada Chambers je objavila memoare "Just Don't Be a Dickhead: And Other Profound Things I've Learnt", a zatim, svega nekoliko dana kasnije, i novi album "Backbone", kolekciju od 15

pjesama koja bi trebala funkcionirati kao svojevrsni glazbeni produžetak napisanog. Njezina je biografija ona djevojčice koja je prevalila put od australske pustinje do relativno istaknute pozicije u globalnom polju suvremene country glazbe, a "Backbone" je bio - i dobim dijelom ostao - pokušaj da se toj priči da jasna i odgovarajuća forma. Chambers djeluje najuvjerljivije kada odrađivanju životne inventure u formatu albuma pristupa sa zdravim, ironičnim odmakom, kao, recimo, u country duetu "The Divorce Song" kojeg je otpjevala s bivšim suprugom Shaneom Nicholsonom. Još nekoliko pjesama - poput "Dart n Feather", "A New Day Has Come" ili "Backbone (The Desert Child)" - mogu bez problema stati uz bok najboljima koja je napisala u svojoj bogatoj karijeri. Međutim, dojam je da Chambers prečesto cilja previsoko i zbog toga gubi fokus – pogotovo na razini aranžmana. Uz povećani prateći bend, na album je, kada su posrijedi stilovi, ugurano previše toga, a kombinacija bluegrass, gospel, roots i soul elemenata nije tako bešavna kao što je znala biti u nekim ranijim prigrudama. Album, uostalom, zatvara ni manje ni više nego najblaže rečeno ambiciozna obrada Eminemovog hita "Lose Yourself" koja cijelu priču konceptualno više razvodnjava nego zaokružuje.

MATKO BRUSAČ

Rosalie Cunningham

To Shoot Another Day

(Cherry Red /Esoteric Antenna, 2024)

★★★★☆



Tridesetčetverogodišnja Rosalie Cunningham zaljubljena je u rock and roll prošlost, no ako je suditi prema njezinu opusu to joj ne stoji na putu u svijetlu budućnost

– upravo surotno. Podrijetlom iz Southenda, grada šezdesetak kilometara udaljenog od Londona, ta iznimno talentirana pjevačica, autorica i multiinstrumentalistica početnu reputaciju stekla je u bendovima Ipso Facto i Purson prije negoli je posve osvjestila otpočetak jasnu činjenicu: riječ je o tako karizmatičnoj i snažnoj pojavi da je svaka druga opcija osim samostalne karijere jednostavno gubljenje vremena. Skrasivši se pod okriljem nezavisne izdavačke kuće Cherry Red / Esoteric, Cunningham je već na istoimenom albumskom debiju iz 2019. (s dizajnom omotnice nalik kakvom



ROCK RECENZIJE

posteru za psihodelični hepening 1967) pokazala o kakvom se talentu radi.

Drugi album, *Two Piece Puzzle* (2022) bio je jednako uvjerljiv, a novi dokaz o konzistentnosti – stilskoj, kvalitativnoj i svakoj drugoj – upravo stiže: *To Shoot Another Day*, kolekcija od dvanaest pjesama snimljenih u autoričinom kućnom studiju. Kolaž utjecaja i ovoga je puta očit – mješavina progresivnog rocka, psihodelije, glam-rocka i hard-rocka – kao što je očita i vještina s kojom Cunningham žonglira fragmentima jednog, pa drugog ili trećeg, spajajući sve elemente u prepoznatljivu i energičnu cjelinu. Dodamo li tome malo lounge-jazza i filmske dramatičke u stilu Jamesa Bonda u uvodnoj naslovnoj temi te u odličnoj "In the Shade of the Shadows", te pokoju classic-rock baladu ("Denim Eyes"), dobit ćemo jasniju sliku njezinih ambicija.

Premda *To Shoot Another Day* ostavlja dojam koherentnog djela, svaka pjesma zvuči kao zasebni mikrokozmos. "Timothy Martin's Conditioning School" ima jak okus Beatlesa iz kasnije faze; "Heavy Pencil" neka je vrsta razigranog prog-funka, "Spook Racket" hommage je plesnom glam-rocku, dok je u dinamičnu "Return of the Ellington" ubrizgano ponešto hard rocka i još

više prog-ekstravagancije. Sve to ekspertno je uvezano njezinim krajnje osebnim vokalnim stilizacijama i nepogrešivim uhom za melodiju na koju se također teško može naljepiti etiketa konvencionalnosti. Ekscentrično, teatralno putovanje Rosalie Cunningham očito se nastavlja podjednako intenzivnim tempom.

DENIS LESKOVAR

Richard Thompson

Ship to Shore

(New West, 2024)

★★★★☆

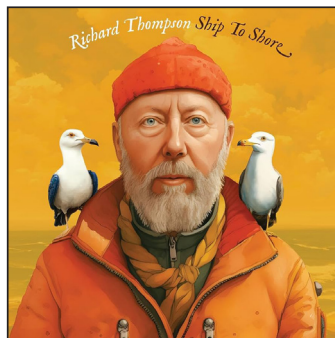

Precizno definirati svirački stil i estetiku Richarda Thompsona – jednog od najmanje tipičnih britanskih gitarista u povijesti rocka – gotovo je nemoguće. Instinkt ga je vodio od suptilnih tekstura u baladama svog prvog velikog sastava, enormno utjecajnih Fairport Convention, do naglašeno dekoriranih 'rokoko' zahvata na ostvarenjima s tadašnjom suprugom i kreativnom partnericom Lindom Thompson i poslije, na solo albumima koji su, istina, većinom oslonjeni na ovu ili onu vrstu folk nasljeđa, ali

zahvaćaju i druga područja. Instrumentalistička pomaknutost, nepredvidiv i neprotočan ('uglasti') zvuk, te izmicanje konvencijama proizlaze iz istraživačkog duha koji se opire klišejima.

Thompsonov autorski rukopis uvijek razotkriva određenu dozu intenzivnosti i tjeskobe, o čemu svjedoči i novi, tko zna koji po redu studijski album *Ship to Shore*, objavljen za renomiranu nešvilsku etiketu New West. Henry Carrigan iz magazina Folk Alley ističe da sve njegove radove povezuju "propulzivne melodije i dovtljivi stihovi koji zadiru u tamne zakutke ljudskog srca, ali i ukazuju na tračke svjetla koji donose i sugeriraju nadu". Posve točno. Primjerice, uvodna "Freeze", s keltskim primjesama u melodiji i ritmičkom strukturom na tragu afričke tradicije, govori o posljedicama osobne životne neodlučnosti. "The Fear Never Leaves You", premda naoko relaksiranija glazbeno, nije ništa manje tjeskobna i tematizira psihološke posljedice sudjelovanja u ratnom sukobu: *Deset godina, dvadeset ili više/ Isto čudovište prolazi kroz vrata / Kad bih barem mogao izbrisati ono što sam vidio..*

Pesimizma nikad dosta, no Thompsonov rad uvijek na slušatelja uspijeva djelovati motivirajuće – vjerojatno zato što je upakiran u

ne osobito konvencionalne aranžmane: "Turnstile Casanova ritmički je naglašen komad folk-rocka. "Lost In The Crowd" je relaksiranija i za nijansu toplija, ali svejedno nije lišena unutarnje drame po kojoj je engleski veteran odavno postao poznat. Vjerojatno jedina ljubavna pjesma na albumu, a možda i najsuptilnija, "Singapore Sadie", posvećena je njegovoj trećoj supruzi i suradnici Zari Phillips – imaginativna međuigra profinjene električne gitare i evokativne violine samo je jedan od argumenata u prilog tezi da u Thompsonovu slučaju dob (75) ne znači baš ništa. Vitalan, artikuliran i energičan, stari Richard i danas zvuči vitalno, izvanvremenski i unikatno. Sve ostalo tek je pitanje vašeg afiniteta.

DENIS LESKOVAR

Johnny Blue Skies / Sturgill Simpson

Passage du Desir

High Top Mountain, 2024.

★★★★☆



Od kada je 2013. godine stupio na country scenu debitantskim albumom "High Top Mountain", Struggill Simpson,

čini se, živi i stvara u nekoj vrsti permenetne egzistencijalne krize s kojom se nosio i nosi na različite načine. Nakon što je 2016. godine neočekivano zaradio Grammy nominaciju za album godine ("A Sailor's Guide to Earth"), Simpson je povukao nekoliko u najmanju ruku neziheraških poteza - prvo je izbacio synth-rock album "Sound & Fury", pa dva akustična bluegrass albuma, pa zatim i stilski prilično konzervativni konceptualni album "The Ballad of Dood and Juanita", album za koji je rekao da će biti posljednji koji objavljuje pod svojim imenom. To je obećanje tehnički ispunio. Nakon što su mu 2021. godine nastradale glasnice i nakon što se nakratko povukao sa scene, ovog se ljeta vratio u igru kao Johnny Blue Skies. Tematski centar njegova novog, vrlo dobrog albuma "Passage du Desir" vjerojatno je eskapistička soft-rock minijatura "Scooter Blues", pjesma u kojoj autor razmatra preseljenje na neimenovani otok u jugoistočnoj Aziji kao najučinkovitije rješenje svih životnih problema. "Gonna hop on my scooter and go down to the store. When people say are you him, I'll say not anymore", zaključuje u jednom trenutku. Ironično, Simpson, iako ovdje pjeva i svira pod drugim imenom, zvuči najuvjerljivije i najprepoznatljivije barem od već spomenutog albuma "A Sailor's Guide to



Earth". Riječ je o kompaktnom setu od osam pjesama u kojima se Simpson autoritativno kreće od countryja preko bluesa i soula do južnjačkog rocka, pokušavajući još jednom odgovoriti na pitanje koja bi točno trebala biti njegova uloga na ovome svijetu. Do odgovora, naravno, ne stiže - poanta je, kao da ovim pjesmama želi poručiti, ionako u potrazi, a ne u pronađenom.

MATKO BRUSAČ

Bryan Ferry

Retrospective – Selected Recordings 1973-2023

BMG, 2024

★★★★☆

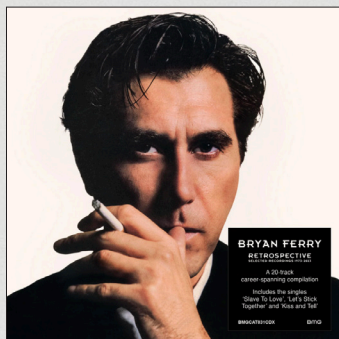

Najelegantniji avangardni roker ili najavangardniji pop šminker? Teško je reći, ali jedno je sigurno: kad je Bryan Ferry u osvit 1970-ih osnovao Roxy Music, bila je to prva postmodernistička postava u povijesti rocka and rolla. S podjednako izraženom sklonošću glazbi Colea Portera i subverzivnim nepodopštinama Velvet Undergrounda, hollywoodskim filmskim klasicima i *science fiction* esteticima, Roxy su revitalizirali scenu smjelim retrofuturističkim idejama koje su — kako će se pokazati — preživjele do danas, natkrilivši sve dolazeće epohe i trendovske mijene.

No Bryanova solo karijera koja je počela u fantastično plodnoj 1973. godini, kad su Roxy objavili dva remekdjela, *For Your Pleasure* i *Stranded* — nešto je posve drugo. Dok je na čelu matičnog sastava bio fokusiran isključivo na ambiciozni autor-ski materijal, Ferry je na nešto relaksiranijim samostalnim pločama (počevši s albumom *These Foolish Things*) inteligentno kombinirao originale s obradama i rekonstrukcijama, igrajući se s različitim utjecajima i stilovima.

I sve to, kao što je poznato, protegnulo se na više od pola stoljeća, pa je očito stiglo vrijeme da se pod taj razgranati solo opus podvuče crta, da se pola stoljeća nekako skрати, uobliči i "uredi". *Retrospective – Selected Recordings 1973-2023*. najsveobuhvatniji je kompilacijski projekt u Ferryjevoj karijeri, a ujedno i najraskošniji i najskuplji (knjiga od 100 stranica je uključena), što je već izazvalo negodovanje među dugogodišnjim poštovateljima — posebno zbog činjenice da je dio

materijala već raspoređen na prethodnim "best-of" izdanjima.

No ovo nije ordinarni *greatest-hits* pothvat nego pažljivo koncipiran box koji Ferryjevo stvaralaštvo zahvaća iz najšire moguće perspektive. *Retrospective* je tematski podijeljen na pet dijelova: (pod)naslovljen jednostavno *The best of*, prvi disk sadrži najpoznatije pjesme, od art-rock 'čitanja' Dylanova "A Hard Rain's A-Gonna Fall" (britanski top 10 iz 1973) i još uspješnije "Let's Stick Together" (1976) do pregršta sophisti-pop standarda promjenive kvalitete iz 1980-ih kao što su "Don't Stop The Dance" i "Kiss and Tell". Drugi CD, *Compositions*, zadiru ispod površine razotkrivajući Ferryjevu autor-sku imaginaciju (primjere, odlične "Can't Let Go" i "Love Me Madly Again"). Treći CD prikazuje vještinu interpretacija tuđih skladbi posuđenih iz riznice starog soula (Sam and Dave, Al Green), iz kataloga Loua Reeda i Tima Buckleya, nezaobilaznog Dylana i mnogih dru-



gih. Četvrti, *The Bryan Ferry Orchestra*, ispunjen je donekle bizarnim pre-radama vlastitih pjesama u orkestriranom jazz stilu 1920-ih; detaljniji uvid u taj retro-izlet dostupan je na redovnim albumima *The Jazz Age* i *Bitter Sweet*. Posljednji, peti dio (*Rare and Unreleased*) bit će najzanimljiviji dugogodišnjim i dubinskim poznavateljima Ferryjeva opusa, jer — u skladu s nazivom — sadrži niz manje

znanih arhivskih dragulja, B strana i kuriozitet, poput *remakea* Roxy-klasika "Mother of Pearl", s gošćom Ronnie Spector. Tom neobičnom i obilnom kolažu dodano je nekoliko recentnijih snimaka kao što je "Star", Bryanova prva autorska pjesma u deset godina, "post-technoidni" plod suradnje s Ameliom Barratt, te Trentom Reznorom i Atticusom Rossom iz Nine Inch Nailsa. "Star" "briše

granice između umjetnosti, glazbe i poezije," no brisanje, zamagljivanje ili rušenje međuzanrovskih granica stara je Ferryjeva specijalnost i jedno od njegovih glavnih oružja. Istina, tržištem kola mnoštvo Ferryjevih kompilacija, ali niti jedna ne pokazuje sva njegova lica tako detaljno, iscrpno i sistematično kao *Retrospective*. Pedeset godina, osamdeset jedna pjesma i jedan, vrlo unikatni talent.

DENIS LESKOVAR

ROCK RECENZIJE

Michael Kiwanuka**Small Changes**

Geffen, 2024

★★★★☆

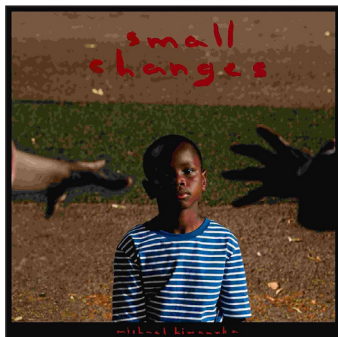

Kako snimiti album čvrsto ukorijenjen na pop-kulturnoj tradiciji, a istovremeno ostati u duhu ovoga vremena? To je pitanje koje, čini se, muči sve – ili barem mnoge – aktere današnje rock i kantautorske scene, i svi ga pokušavaju riješiti na svoj način. Za Michaela Kiwanuku – koji je najavio nastup na idućem izdanju INmusic festivala, u lipnju '25 – dileme nije bilo, još od impresivnog prvijenca *Home Again* iz 2012. Recept je jednostavan: krenuti od neprocjenjivo vrijednog soula stare škole i prepustiti se vlastitim autorskim instinktima – instinktima koji su jednako dobro "radili" i na iduća dva ostvarenja, osobito na *Love & Hate*, gdje mu se pridružio produkcijski tandem koji čine Brian "Danger Mouse" Burton i Dean Josiah Cover zvani Inflo (potonji se proslavio u ulozi osnivača enigmatične britanske soul/house postave Sault). Obojica su solidan posao obavili i na trećem albumu

Kiwanuka, a možda još i bolji na novom, *Small Changes*.

Album dolazi nakon petogodišnje diskografske stanke koju je Kiwanuka (rođen i odrastao u londonskom Muswell Hillu, a podrijetlom iz Ugande) iskoristio za osnivanje obitelji i bijeg od londonskog urbanog meteža i gradske buke. Vjerojatno je u tome razlog što je većina pjesama na *Small Changes* fokusirana na putovanje u autorovu nutrinu, pa cijeli album zvuči refleksivno, introspektivno, većinom melankolično i spuštenog, premda hipnotičnog tempa. Glazba teče sporo i gotovo snoliko, poput odlične "Follow Your Dreams", gdje gudači i synth ugođaju daju dodatnu, još sjetniju nijansu. Još je tipičnija uvodna "Floating Parade" s prominentnim basom, širokim klavijaturističkim potezima i onostranim back vokali-ma koji dodatno potcrtavaju atmosferičnost orkestralnog soula. Na početku karijere Kiwanuku su kritičari dočekivali usporedbama s Billom Withersom – koje ni danas nisu bez osnove – ali njegovo današnje izdanje u sjećanje više priziva opus Shuggieja Otisa i Terryja Calliera, utjecajnih šampiona američkog psihodeličnog folk-soula. Pojam "psihodelično" ovdje valja uzeti veoma ozbiljno, a proteže se do područja rocka. To se osobito čuje u dvodijelnoj skladbi "Lowdown (Part I i Part II)", u čijem drugom,

sporijem instrumentalnom dijelu Kiwanukina gitara progovara jezikom Davida Gilmoura, što je vjerojatno najizravniji naklon utjecajima Pink Floyd-a iz razdoblja epohalnih albuma *The Dark Side of the Moon* i *Wish You Were Here*.

Sve je podređeno emocionalnoj dubini i osnovnoj poruci. Iako očito nije smetnuo s uma da je, u skladu s naslovom jedne njegove starije pjesme, još uvijek prinuđen promišljati iz pozicije osviještenog "crnog čovjeka u bijelom svijetu", Kiwanukina se priča ovdje više svodi na vlastitu osjećajnost i vlastitu intimu nego na opore socijalne komentare. I to je jedna od glavnih vrlina ovog konzistentnog, ujednačenog albuma.

DENIS LESKOVAR



BOSE

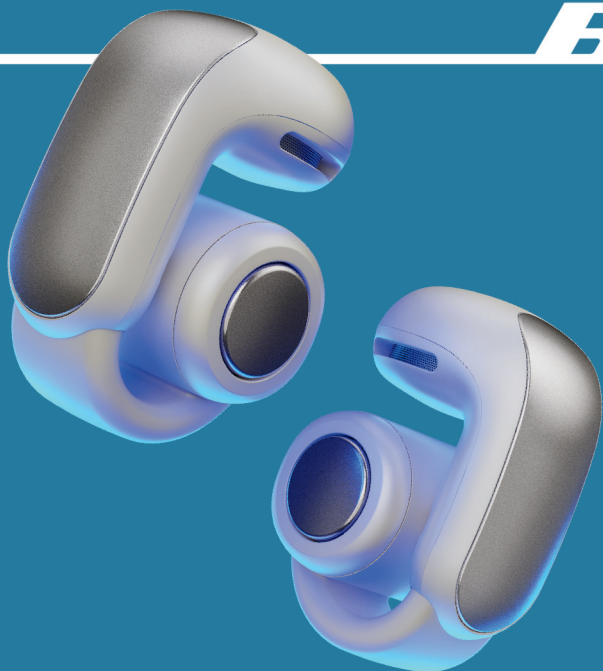

BOSE Ultra Open Earbuds



www.se-mark.hr

Bose Ultra Open Earbuds redefiniraju iskustvo slušanja svojim otvorenim dizajnom koji omogućuje uživanje u bogatom zvuku dok ostajete svjesni okoline. Opremljene revolucionarnom Bose OpenAudio tehnologijom, pružaju vrhunski audio doživljaj, dok Bose Immersive Audio stvara impresivnu prostornu zvučnu scenu.

Njihov ergonomski dizajn u obliku naušnice osigurava udobnost i stabilnost tijekom cijelog dana, a dugotrajna baterija nudi do 7 sati reprodukcije (ili 4 sata s aktiviranom funkcijom Immersive Audio). Otporne na vodu s IPX4 certifikatom, idealne su za različite vremenske uvjete i aktivnosti. Dodatno, Bluetooth multipoint omogućuje istovremeno povezivanje s dva uređaja za maksimalnu praktičnost.

Više detalja potražite na službenoj stranici: www.se-mark.hr

BOSE



JAZZ TEMA

Razni izvođači

The Best of evosound Audiophile

Evosound, 2024

★★★★☆



Kompilacijski album "The Best of evosound Audiophile" donosi izbor nekih od najboljih izdanja ove diskografske kuće poznate po audiofilskim izdanjima glazbenika iz raznih dijelova svijeta koji koketiraju s jazzom te svojim audio i video izdanjima visoke rezolucije. Naime, Evolution Music Group sa sjedištem u Hong Kongu na taj način slavi svoju 20. godišnjicu. Poput kvalitete glazbe važna im je i kvaliteta zvuka, te je zato ovaj album objavljen kao 180g Transparent Green Vinyl LP, Hybrid Stereo SACD i MQA-CD. No, najvažniji je izbor izvedbi koje je njihova etiketa **evosound** distribuirao tijekom niza godina, među kojima je većina vokalnih, ali i nekoliko instrumentalnih. Osim što pruža uvid u katalog diskografske kuće evosound, ovaj album donosi zanimljiv izbor uglavnom smooth jazz-a koji će oduševiti svakog ljubitelja te glazbe.

Prvu stranu ploče otvara **Susan Wong**, školovana pjevačica rođena u Hong Kongu. Zastupljena je izvedbom pjesme "Love Will Keep Us Alive" s njezinog četvrtog albuma "My Live Stories" iz 2012., koji je snimala uživo tijekom dva dana u svjetski poznatim Ocean Way studijima u Nashvillu. Susan ju je opisala kao svoju najbolju snimku dosad.

Susan Wong, *My Live Stories*

"**Between the Sheets**" je naslovna skladba s drugog studijskog albuma cijenjene fusion grupe Fourplay koji je objavljen u kolovozu 1993. za Warner Bros Records. Album je dosegao 2. mjesto na Billboardovoj ljestvici najboljih jazz albuma, a prodan je u više od 500.000 primjeraka u Sjedinjenim Državama i stoga je dobio zlatni certifikat od RIAA-e. Osim toga, nominiran je za nagradu Grammy u kategoriji najbolje suvremene instrumentalne jazz izvedbe.

Filipinska glazbenica Chlara, poznata po osebujnim obradama popularnih pjesama, na ovoj je kompilaciji predstavljena izvedbom pjesme "True Colours". Izvorno ju je snimila za svoj treći album "Evo sessions", za koji je odabrala pjesme uz koje je odrastala slušajući ih na radiju i s kojima se povezala kroz vlastita životna iskustva. Radi se o sjajnoj snimci koja dočarava nijanse.

Kao štićenik Ala Jarreaua, bas gitarist i pjevač Chris Walker snimio je album "**We're In This Love Together - Celebrating Al Jarreau**", koji je posvetio ovom legendarnom

Fourplay, *Between the Sheets*



Chris Walker, *We're In This Love Together - Celebrating Al Jarreau*

pjevaču, sedmerostrukom dobitniku Grammyja. Walker, koji je bio njegov dugogodišnji suradnik, za ovo je izdanje uspio okupiti respektabilnu grupu gostiju. Među ostalima na snimanju su mu se pridružili Randy Brecker, Rick Braun, Nathan East, Bob James, Dave Koz, Marcus Miller i Arturo Sandoval. Prvu stranu LP-ja zaključuje skladba "Temptation" u izvedbi francusko-kanadske pjevačice Chantal Chamberland, čiji je zaštitni znak senzualni, zadimljeni glas. Radi se o naslovnoj skladbi njezinog sedmog albuma koji donosi stilski različite skladbe, od bluesa preko jazza do bossa nove i popa, od Toma Waitsa preko Michaela Jacksona i Cher do U2-a, od tihih i intimnih preko «feelingaških» do duhovnih izvedbi.

Otvorenje druge strane ploče pripalo je slavnom pijanistu Bobu Jamesu, zapravo njegovom triju. Odabrana je njegova instrumentalna obrada skladbe "Rocket Man" Eltona Johna s albuma "**Feel Like Making Live!**" Zapravo, na ovu je izvedbu potrebno obratiti veću pažnju, jer James je glazbenik bogate karijere, a ova je izvedba rezultat zbira njegovih iskustava, od djelovanja kao vođe sastava s



Bob James, *Feel Like Making Live!*

pedesetak diskografskih izdanja preko sastava Fourplay s kojim ih je snimio petnaestak do suradnji s glazbenim veličinama kao što su George Benson, Quincy Jones, John Zorn i Chet Baker.

Slijedi skladba "Basically Speaking" svestranog klavijaturista i skladatelja Bobbyja Velasca, poznatog po svojoj ulozi autora, ali i suradnika mnogih filipinskih izvođača glazbenog hitova. Njegovo glazbeno umijeće proteže se kroz razne bendove i žanrove, uključujući pop, jazz, latino, funk i još mnogo toga.

Potpuno drukčija od svih ostalih izvedba je skladbe "The Way We Were", koju je proslavila Barbra Streisand 1973., ovaj put u tumačenju trija japanskog pijanista



Tsuyoshi Yamamoto Trio, *A Shade of Blue*

Tsuyoshija Yamamota. Skinuta je s albuma "**Shade Of Blue**" koji donosi mainstream jazz po uzoru na američke jazz pijaniste iz 1950-ih. Radi se o melodičnim izvedbama standarda i nekoliko Yamamotovih originala te spomenute pop pjesme koju sviraju u istom stilu.

"Double Vision" je album **Boba Jamesa i Davida Sanborna** iz 1986., proglašen jednim od najboljih izdanja ikada objavljenih pod Jamesovim imenom. Godine 1987. album je osvojio nagradu Grammy za najbolju jazz fusion izvedbu, vokalnu ili instrumentalnu. Otvara ga obrada skladbe "Maputo" slavnog bas gitarista Marcusa Millera koja je odabrana za zaključak ove kompilacije.

DAVOR HRVOJ



Bob James i David Sanborn, *Double Vision*

JAZZ RECENZIJE

Fourplay**Between the Sheets**

Warner Bros. / evosound

★★★★★



Jedan od najdugovječnijih fusion sastava, Fourplay je na sceni bio više od četvrt stoljeća. Zapravo to je bio all star band. Od početka članovi su bili klavirist i klavijaturist Bob James, gitarist Lee Ritenour, bas gitarist i pjevač Nathan East i bubnjar Harvey Mason, dok je Ritenoura 1998. zamijenio Larry Carlton, a njega kasnije Chuck Loeb. Na nastupima im se povremeno pridruživao saksofonist Kirk Whalum. Sastav je postigao velik uspjeh, posebice zahvaljujući osebujnom i uvjerljivom spoju jaza s R&B i pop glazbom. Primjerice, njihov drugi studijski album, "Between the Sheets" iz 1993., dakle snimljen s Ritenourom, zauzeo je drugo mjesto na Billboardovoj ljestvici jazz albuma, a petnaesto na ljestvici najboljih R&B albuma, postigao je zlatnu nakladu i bio je nominiran za nagradu Grammy u kategoriji najbolje suvremene instrumentalne jazz izvedbe.

Uz spomenute glazbenike iz prve postave, na snimanju ovog albuma u izvedbi naslovne skladbe pridružili su im se legendarna, svestrana Chaka Khan koja je pjevala glavne dionice i prateći vokale Phillip Bailey, Chante Moore i Phil Perry kao prateći vokalisti. U izvedbi Jamesove skladbe "Chant" zbrojski je napjev ostvarila Dee Fredrix.

Radi se o smooth jazzu, tada iznimno popularnom žanru koji je privukao puno veći broj publike, a mnoge i približio jazzu. Također njihova verzija stila na ovom albumu je ambijentalna. Naime sviraju neagresivno, umirujuće, bez velikih oscilacija u dinamici, bez iznenađenja koja bi vas mogla izbaciti iz moda drumckanja i sanjarenja, a s druge strane dovoljno zanimljivo da vas zaintrigiraju za ono što sviraju. Većinu skladbi napisali su članovi sastava koji su u ovim izvedbama postigli zavidno zajedništvo i kompaktnost, što je jedna od glazbnih odluka ovog sastava, ne samo zbog kvalitete samih glazbenika nego i zbog toga što su godinama svirali zajedno. Jedini jazz standard je skladba "Li'l Darlin'" Neala Heftija, koja se savršeno uklopila u njihov mekani, nježni kulerski pristup. Zapravo oni su tu skladbu, poznatu iz repertoara Count Basie Orchestra, sjajno prilagodili svojoj, već spomenutoj

glazbenoj filozofiji. Druga neautorska je naslovna skladba soul/funk/R&B/rock sastava The Isley Brothers.

Sada, malo više od trideset godina od objavljivanja – izvorno ga je objavio Warner Bros. – album "Between the Sheets" sastava Fourplay reizdala je diskografska kuća evosound koja je poznata po visokoj kvaliteti reprodukcije zvuka. Radi se o posebno remasteriziranom izdanju na hibridnom stereo/višekanalnom SACD-u visoke razlučivosti, koji uključuje novi 5.1 surround miks. Dodatno, izdanje za preuzimanje dostupno je i u Dolby Atmosu. Taj je izdavač utemeljen s namjerom usavršavanja, njegovanja i dijeljenja glazbe stilski različitih umjetnika, onih koji imaju različite glazbene ukuse, koji sviraju od reggaea preko popa do smooth jaza, R&B-ja i drugih stilova. Među ostalima, objavljuju albume izvođača kao što su Alborosie, Alyn Magadia, ANJ, Bob James, Chlara, Chris Walker, ekira, Eldissa, esa, Joe Vince, Julianne Taylor, Khii, kler., Nef Medina, Susan Wong, Tsuyoshi Yamamoto Trio i drugih. Osnovan u Aziji, evosound danas djeluje globalno, s uređima diljem Azije i Europe.

Preporuka: za sve koji obožavaju smooth jazz, ali i za sve koji u diskografskim izdanjima traže iznimnu kvalitetu zvuka!

DAVOR HRVOJ

Jure Pukl

Broken Circles

Whirlwind Recordings

★★★★☆

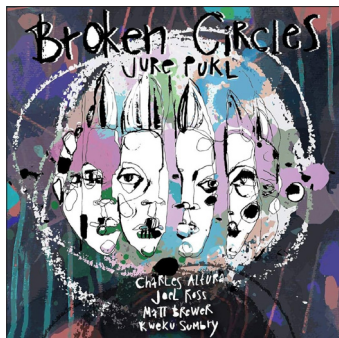

Jure Pukl Anorok

Melt

Whirlwind Recordings

★★★★☆

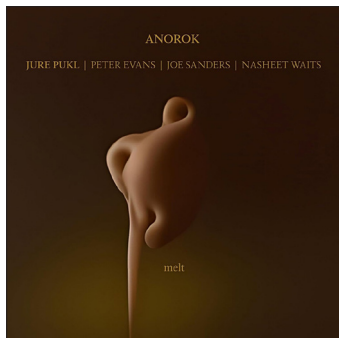

Saksofonist i skladatelj Jure Pukl jedan je od najpoznatijih slovenskih jazz glazbenika. Između ostalih, dobitnik je Nagrade Prešernova sklada, najviše nacionalne nagrade za doprinos umjetnosti u Sloveniji. Još tijekom školovanja bio je izložen vrhunskom jazzu. Naime, na studiju u Berkeleyju profesori su mu bili ugledni jazz saksofonisti Joe Lovano i George Garzone. Za njegovu, pa i diskografsku karijeru, najvažniji je bio dugogodišnji boravak u New Yorku. "Uvijek me motivirala ljubav prema glazbi",

rekao je u jednom od naših razgovora. "Nikad nisam radio kompromise u vezi toga. Čak i romantična veza bila mi je manje bitna nego glazbena. Još dok sam se školovao, kad sam razmišljao gdje ću živjeti, gledao sam gdje je najbolja glazba. Na kraju sam otišao u New York kad sam imao 35 godina. Svi su mi rekli: "Joj ti si lud, što ćeš tamo, kako ćeš tamo?" Ali osjećao sam da moram tako postupiti. Nikad nisam zažalio, iako nije bilo lako. Preživao sam iz mjeseca u mjesec, iako sam tada već imao nekakvu karijeru. Recimo u New Yorku sam prve dvije godine svirao s triom u Central Parku da bi zaradio za život, na otvorenom, i to 3, 4, puta tjedno po 5, 6 sati. Tako možeš skužiti jesi li glazbeno dovoljno snažan, kako ti se postavila ambažura, a i zaradili smo neke novce da smo mogli platiti stanarinu i hranu. Zato sam želio živjeti u New Yorku, u centru tog događanja gdje živi i djeluje najviše najboljih glazbenika. Zato sam htio tamo uspjeti. Kad sam upoznao sve te ljude, kad sam počeo svirati s njima, nisam više osjećao kao da je pokraj mene neki izvanzemaljac. Takvi snažni glazbenici i tebe osnaže, uz njih i ti sviraš bolje, zvučiš bolje."

Zahvaljujući tome brzo je otkriven njegov talent, što mu je omogućilo suradnje s glazbenicima iz elitnog jazz društva, kao što su Branford Marsalis, Esperanza Spalding, Maceo

Parker, Vijay Iyer, Jeff "Tain" Watts, Doug Hammond i mnogi drugi. S mnogima od njih nastavio je suradnje, a neki su sudjelovali u snimanjima njegovih albuma, primjerice Marcus Belgrave, Aruan Ortiz, Vijay Iyer, Rudy Royston i drugi. Tako je bilo i na snimanju njegovog novog albuma "Melt" što ga je objavio prošle godine. Uz Pukla, koji je u ovoj prigodi svirao tenor saksofon, na snimanju su sudjelovali trubač Peter Evans, kontrabasist Joe Sanders i bubnjar Nasheet Waits. Taj sastav, kao i glazbeni projekt, naziva ANOROK, što



Jure Pukl, snimio Davor Hrvoj

JAZZ RECENZIJE

je nastalo čitanjem riječi korona u suprotnom smjeru. Naime glazbu za taj album skladao je tijekom zatvaranja zbog pandemije izazvane koronom. To jer simbolično naglasio nadjenuvši jednoj skladbi naslov "Bird in a Cage". Projekt ANOROK je bio njegov pokušaj da situaciju prikaže kroz bolju stranu. Naime načinom na koji je pisao skladbe Pukl je omogućio slobodu za istraživanje groova, teksture i melodije, m zapravo potaknuo je glazbenike na takav pristup. Za snimanje su se pripremali svirajući mnogobrojne koncerte upravo na taj način. "Važno mi je da svaka skladba donosi priču te da ima dovoljno mjesta za improvizaciju i spontanost, da nije napravljena po nekoj "jazz recepturi", kako su to već radili drugi", rekao je. "Moramo tražiti nove koncepte, biti individualni i svoji. Tako je i jazz nastao. Kad pišem glazbu nastojim skladbe učiniti čim otvorenijima, tako da se mogu svirati na razne načine. U njima nema dijelova koji su strogo zadani, trebali bi ih interpretirati kako god se osjećamo taj dan. Prije sam više skladao glazbu s harmonskom podlogom, s točno određenim dijelovima, s naznakama gdje, što i tko solira, a ovdje je stvarno slobodno i svaku večer je drukčije. Upravo je to misija umjetnika, da bude slobodan u određenoj sferi. Kod nas glazbenika to su skladbe. Osmislimo ih, ali na kraju iz njih napravimo

nešto potpuno drugo. To je najviše što umjetnik može napraviti, u čemu može uživati - osmišljavati skladbe koje su osobne, ali nikad nisu ograničene, omogućuju glazbenicima da dodaju svoje viđenje, svoje tumačenje, svoje razmišljanje. Zato biram glazbenike za koje vjerujem da će donijeti nešto svoje, dodati nešto novo mojoj glazbi."

Na isti način Pukl je pristupio snimanju prethodnog albuma, "Broken Circles", što ga je objavio 2020. No postava je bila drukčija, što se posebice odrazilo na zvuk. Uz Pukla, koji je svirao tenor i sopran saksofone te bas klarinet, na snimanju su sudjelovali gitarist Charles Altura, vibrafonist Joel Ross, basist Matt Brewer i bubnjar Kweku Sumbry. I tom snimanju prethodile su brojne zajedničke svirke, posebice u najboljim njujorškim jazz klubovima. Pukl je autor svih skladbi, osim "Triumph of Society" koju je napisao u suradnji sa tadašnjom suprugom, tenor saksofonisticom Melisom Aldanom. Skladbe je pisao upravo s tim glazbenicima u mislima, kao i kombinaciji spomenutih glazbala, što je utjecalo na potpuno drukčije ostvarenje u njegovoj diskografiji. Drukčija je i tema ovog konceptualnog ostvarenja. Skladbe je pisao nadahnut aktualnim socijalnim i političkim zbivanjima u današnjem društvu te kršenjem prirodnih i životnih zakona. Naime Pukl snima

albume samo kad za to ima valjan razlog, samo kad može donijeti nešto novo i drukčije. Tako je i s ova dva ostvarenja.

DAVOR HRVOJ

Julian Lage

Speak to Me

Blue Note Records, 2024

★★★★★



Album *Speak to Me* Juliana Lagea donosi gitaristu u razigranom, ali tehnički savršenom izdanju. Produciran od strane Joea Henryja, album istražuje cijeli niz žanrova, od jaza do bluesa do folka i americane, sve u obliku lagano protočnih i melodičnih instrumentalnih pjesama. Tijekom 13 skladbi, Lage uspješno pokazuje svoju sposobnost da svira s intuitivnom preciznošću, dok njegovi suradnici – uključujući saksofonista Levona Henryja i basista Jorgea Roedera – dodaju bogate teksture i osjećaj glazbene improvizacije.

Otvarajuća skladba, "Hymnal," smireno uvodi slušatelja, dok "Northern Shuffle" donosi bržu blues strukturu. Naslovna skladba "Speak to Me" prelazi iz sporog u ubrzani tempo, s izražajnim

solističkim trenucima. Svaka pjesma na albumu je kratka, što zadržava interes slušatelja i izbjegava monotoniju, a pjesme poput "Omission" i "Nothing Happens Here" donose toplu, skoro nostalgичnu melodiju, idealnu za opušteno trenutke slušanja.

Lage koristi niz akustičnih i električnih gitara kako bi postigao bogatstvo zvuka, a posebnu pažnju privlači njegova 1930-ih Gibson L-0 akustična gitara na nekoliko pjesama. Album je zvučno uravnotežen i dobro producirano, što omogućuje slušatelju da uživa u svakom detalju improvizacije. Na ovom albumu, čini se, Lage se ne oslanja na virtuoznost, već na osjećaj, čime "Speak to Me" postaje pravi audiofilski užitak za ljubitelje jazz-a i instrumentalne glazbe.

ZVJEZDAN JOVETIĆ

Tord Gustavsen Trio

Seeing

ECM Records, 2024

★★★★☆

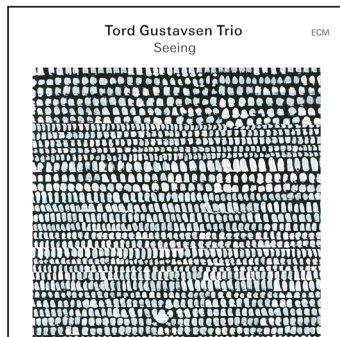

Tord Gustavsen Trio u svom novom albumu Seeing nastavlja istraživati prostor



između jazz-a, skandinavske duhovnosti i klasičnih korijena, pružajući meditativan i duboko emocionalan zvučni doživljaj. Album, snimljen za ECM Records pod producentskom palicom Manfreda Eichera, obilježen je introspektivnim, smirenim skladbama koje Gustavsen izvodi uz dugogodišnje suradnike – kontrabasista Steinara Raknesa i bubnjara Jarlea Vespestada. Ovaj trio koristi minimalistički pristup, s fokusom na tišinu, prostor i suptilnu interakciju među instrumentima. Već od otvarajuće pjesme "Jesus, Gjør Meg Stille," tradicionalne norveške himne, trio stvara atmosferu koja djeluje kao duhovna meditacija, dok Gustavsenovo sviranje klavira s Raknesovim basom i Vespestadovim bubnjevima nežno i promišljeno prelazi

kroz prostor. Skladbe poput "The Old Church" i "Seeing" pružaju kontemplativnu kvalitetu, gdje se zvuk tretira s poštovanjem prema svakom tonu, stvarajući prostor za razmišljanje i introspekciju

Album se odlikuje i Gustavsenovim obradama Bachovih korala, kao što su "Christ Lag in Todesbanden" i "Auf meinen lieben Gott." Ovi dijelovi naglašavaju snažan kontrast između klasike i suvremenog europskog jazz pristupa, dok trio koristi tišinu kao element glazbenog izraza. Završna skladba "Seattle Song," spontano nastala tijekom tonske probe, donosi dašak improvizacije i sirove emocije, zatvarajući album s notom otvorenosti i istraživanja.

Seeing je album koji se najbolje doživljava kroz višekratna

JAZZ RECENZIJE

slušanja, pri čemu se sa svakim ponovnim preslušavanjem otkrivaju novi slojevi. Gustavsenov odabir da izbjegne duže solo dionice u korist zajedničkog izraza trija čini ovaj album posebnim, nudeći minimalističku ljepotu koja poziva slušatelje da pronađu smisao u svakom detalju glazbene kompozicije.

ZVJEZDAN JOVETIĆ

Michael Sarian

Live at Cliff Bell's

Shifting Paradigm Records

★★★★☆

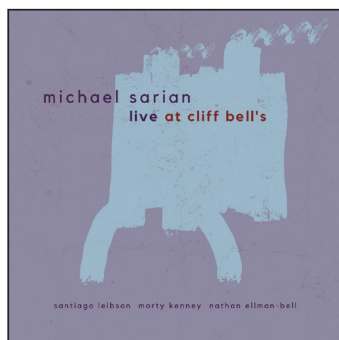

Trubač i krilničar Michael Sarian je utemeljio je novi kvartet u kojem uz njega sviraju klavirist Santiago Leibson, kontrabasist Marty Kenney i bubnjar Nathan Ellman-Bell. Na prvi pogled, zbog ovakve kombinacije glazbala podsjećaju na trija što su ih vodili pijanisti Nat King Cole i Oscar Peterson, no glazba ovog trija je primjerenija današnjem dobu, suvremenija i stilski raznolikija. Iako ne swingaju, njihove izvedbe ostavljaju takav dojam, barem neke. Zapravo svaka je drukčijeg karaktera, pa tako u izvedbi skladbe "Primo" i swingaju, i to opako.

No to je iznimka. Njihova je glazba plod suvremenih razmišljanja i istraživanja raznih mogućnosti za improviziranje. Ona je plod individualnih a ujedno kolektivnih dosega, tvrda je a ujedno mekana, uronjena u tradiciju a ujedno suvremena, intelektualna a ujedno osjećajna, napisana a ujedno spontana, konkretna a ujedno apstraktna... No, bez obzira kakav dojam ostavlja u kojem trenutku – uvijek je uzbuđljiva. Album donosi snimku što ju je trio Michaela Sariana ostvario na nastupu u uglednom detroitskom jazz klubu Cliff Bell's. Za svoj novi album, "Live at Cliff Bell's" Sarian napisao sve, osim jedne skladbe – "Yis Ku Ghimetn Chim Kidi" (Ne znam tvoju pravu vrijednost), koju je napisao armenski pjesnik, glazbenik i trubadur Sayat-Nova, inače autor mnogobrojnih pjesama na raznim jezicima. No armenska tradicijska glazba i uključenost poezije i filozofije tek tek su neki od utjecaja koji zaokupljaju njihova kreativnu znatiželju. Skladbu "The Pilgrim" Sarian je, znakovito, posvetio talijanskom trubaču Enricu Ravi, čime je nedvosmisleno pokazao koja je glazba oblikovala njegov ukus. "Living at the End of the World", pak, nadahnuta je romanom japanskog pisca Harukija Murakamija, ujedno velikog ljubitelja jazz-a. Posvete se nastavljaju nizati, a rezultat su i dalje intrigantne i dojmljive izvedbe.

DAVOR HRVOJ

Arooj Aftab

Night Reign

Verve Records, 2024

★★★★★



Arooj Aftab svojim albumom "Night Reign" ponovno dokazuje da je umjetnica koja transcendirira žanrove, prostora i vremena. Ovaj album je poput tihe, noćne meditacije, u kojoj svaka nota i tekstura otkrivaju duboke emocionalne pejzaže. Od prve pjesme, slušatelja obavija atmosfera introspektivne melankolije, ali i suptilne nade. Glas Aftabove djeluje poput instrumenta samog po sebi – prozračan, izražajan i gotovo hipnotičan, lebdi iznad slojevitih aranžmana koji spajaju sufijsku tradiciju s jazzom i eksperimentalnim zvukovima.

Najveća snaga ovog albuma leži u njegovoj sposobnosti da komunicira univerzalne emocije kroz minimalističke, ali bogate kompozicije. Pjesme poput "Na Gul" podsjećaju na samotne trenutke tuge, dok "Whiskey" priziva toplinu zajedništva uz čašu

pića i prijateljske razgovore. Aftab majstorski koristi instrumente poput harfe, klavira i suptilnih perkusija kako bi stvorila atmosferu koja je istovremeno intimna i monumentalna.

No, "Night Reign" nije samo introspektivno iskustvo; on se odvažno poigrava glazbenim granicama. Suradnja s Moor Mother na pjesmi "Bolo Na" donosi snažan kontrast, dodajući političku energiju inače kontemplativnom albumu. Unatoč ovom povremenom raskoraku, album uspijeva zadržati koheziju zahvaljujući Aftabinom jedin-

stvenom glazbenom potpisu i izražajnom vokalu. Za audiofile, "Night Reign" je pravi užitak. Produkcija je besprijekorna, a svaki instrument i vokal pažljivo su smješteni u zvučnoj panorami, stvarajući trodimenzionalni doživljaj. Ovaj album nije samo kolekcija pjesama, već emotivno putovanje koje poziva slušatelja da zastane, osluškujе i reflektira.

Zaključno, "Night Reign" je remek-djelo koje svijetli u svojoj tišini i poziva nas da noći provedemo u introspektivnom plesu između nostalgije i nade.

ZVJEZDAN JOVETIĆ

Franolić, Mureškić, Gabrić, Jovanović

Lost & Found

Nota Bene Records

★★★★☆

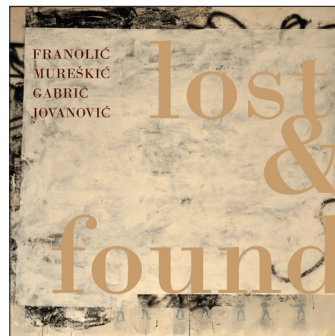

U dvorani Zagrebačkog kvarteta (ZGQ) 10. je listopada održan koncert kojim je promovirana ploča "Lost & Found" oudista Dražena Franolića, violista Emila Gabrića, usnog harmonikaša Marka Jovanovića i udaraljkaša Nina Mureškića, u izdanju Nota Bene Recordsa. Nastupili su kao trio, bez Jovanovića koji živi i djeluje u Berlinu, izvevši sve skladbe s albuma, ali u otvorenim verzijama koje su potrajale puno duže od onih koje su snimili. Mnogi glazbenici, uglavnom gitaristi, tek povremeno sviraju oud, on im je tek jedno od sporednih glazbala, no Dražen Franolić se, nakon što je na početku karijere svirao gitaru, za to glazbalo opredijelio prije više od tri desetljeća i ostao mu je vjeran do danas. Osim što je stekao ogromno iskustvo, ostvario je osoban zvuk i prepoznatljiv pristup. Gabrić je klasično školovan glazbenik, što se osjeća u njegovom istupu, ali ujedno violu svira na stilski različite načine, nerijetko se upuštajući



JAZZ RECENZIJE

u nepoznata područja. Mureškić je svestran glazbenik koji bira među raznim egzotičnim udaraljkama (udu, rig, bendir, tar i bongosi), koji brzo "kopča" i koji svojim sviranjem s ukusom magiju trija čini još čarobnijom. U tu čaroliju sjajno se uklopio Jovanović, kao i Gabrić glazbeni pedagog, koji usnu harmoniku tretira na nekonvencionalan način, ne svrstavajući se u neki od uvriježjenih stilova. Glazbenici su to otvorena duha, čije izvedbe mogu suštinski shvatiti i u njima uživati također oni koji su spremni prihvatiti izazove, prepustiti se nepoznatom, koji u glazbi traže uzbuđenje i duhovnu moć. Spoj je to arhaičnog i suvremenog, glazbene tradicije Bliskog i Dalekog Istoka, Sjeverne Afrike, ali i Europe i Sjeverne Amerike. Pristup je to na koji su nas već navikli oudisti poput Rabiha Abou-Khalila, Anoura Brahema ili Dhafera Youssefa koji autentični zvuk svojih glazbala, ali i podneblja iz kojih dolaze, spajaju s drugim glazbenim idiomima, primjerice klasičnom glazbom i jazzom, surađujući s vrhunskim glazbenicima tih žanrova. Članovi ovog sastava u izvedbama uranjaju u svoju nutrinu, upuštaju se u glazbenu kontemplaciju, ali ujedno oslušuju svoje glazbene partnere, odgovarajući na spontane izazove. Za njihove je izvedbe važna improvizacija, pojedinačna i kolektivna. One su poput putovanja koja kod slušatelja pobuđuju slike raznih krajolika, vizije,

priče o drevnim kulturama, tajnovitostima zaboravljenih civilizacija. Na to upućuju i naslovima nekih skladbi – zajedno potpisuju sve skladbe, zapravo improvizacije – kao što su, primjerice, "Caravan to Tibet" i "Bedouin Dance". Njihove su izvedbe intrigantne, iskonske, bajkovite, mistične. To je ujedno glazba ugođaja koja stvara dojam iščekivanja, napetosti i znatiželje, ali i mirnoće te iscjeliteljske djelotvornosti, s posebnom dinamikom, postupnim razvijanjem izvedbi i trenutačnom razmjernom glazbenih zamisli. Sve to ovaj LP čini jedinstvenim diskografskim ostvarenjem na našoj glazbenoj sceni.

DAVOR HRVOJ

Tone Forest

Tone Forest

Outside in Music

★★★★☆



Trio Tone Forest, koji djeluje od 2018., čine klavirist Miro Sprague, kontrabasist Marty Jaffe i gitarist (klasičnu sedmožičanu, te u jednoj izvedbi arhtop gitaru) Jason Ennis. Po postavi glazbala podsjeća to na trija što su ih vodili Nat King Cole i Oscar Peterson, ali pristup je

suvremeniji i raznolikiji. Udružili su se kako bi stvorili priliku za pisanje i izvođenje nove originalne glazbe istražujući njihov zajednički interes za jazz, world music i slobodnu improvizaciju. Svi članovi trija autori su skladbi koje su snimili za album "Tone Forest", pojedinačno, ali i zajednički ("Pendulum"). Naziv Tone Forest je posveta njihovim zajedničkim korijenima u zapadnom Massachusettsu i opis njihove glazbene filozofije. Naime, Pioneer Valley i Berkshires dom su mnoštva državnih šuma i zaštićenih područja divljih životinja, a ljepota ovog okoliša je nešto što Tone Forest slavi u svojoj glazbi. Nadalje, za trio je šuma postala simbol međuovisnosti čitavog života. Primjerice, nadahnut učenjem o simbiotskim odnosima koji prožimaju šumske ekosustave, Jaffe je napisao skladbu "The Mother Tree", jednu od šest što su ih snimali za ovaj album. Na to da se nadahnjuju prirodom upućuju i naslovi nekih drugih skladbi, primjerice "Oasis", "A Wave Away" i "Quiet Lake". Nadahnuće crpe i iz glazbenog svijeta. Svoj jazzistički pristup obogaćuju elementima brazilske, čileanske, sjevernoameričke... glazbe. Te, i druge glazbene specifičnosti usvajali su iz prve ruke, svirajući s glazbenicima koji dolaze upravo iz tih okruženja. Iako su odmjerene, kontemplativne i prozračne, izvedbe se doimaju poletnima, razigranim, vrcavima, domišljatima.

DAVOR HRVOJ



THE STAGE

Vintage šarm, high-end zvuk. Impresivan dvosistemski zvučnik s novorazvijenim 25-centimetarskim kevlarskim bas/srednjetoncem, TiCoNal magnetima i kulturnim Davis Acoustics konusnim visokotoncem. Visoka osjetljivost (91,5 dB) i impedancija (6 Ohma) čine ga idealnim partnerom za širok raspon pojačala, uključujući i cijevna pojačala male snage. Bez obzira slušate li rock, jazz ili klasiku, The Stage će vas uvući u glazbu kao nikada prije.

"... sve izgleda lako i prirodno. Ovo su jednostavni i doista univerzalni zvučnici..."
(VUmetre, br. 57 / 2025, Francuska)

By DAVIS
ACOUSTICS





Dubravko Majnarić (1936. – 2025.)

Stugom javljamo da je 13. veljače preminuo Dubravko Majnarić, naš dugogodišnji suradnik i prijatelj, istinski gospodin, urednik, diskografski vizionar i neumorni promicatelj jazz glazbe. Njegov neizbrisiv trag na hrvatskoj glazbenoj sceni, u diskografiji, koncertnoj djelatnosti i očuvanju kulturne baštine zauvijek će biti zapamćen.

Rođen je 1936. godine u Delnicama, gdje je završio osnovnu školu i gimnaziju. Glazbeno obrazovanje stekao je privatnim podukama (klavir, harmonika). 1954. godine preselio se s obitelji u Zagreb, gdje je diplomirao povijest na Filozofskom fakultetu Sveučilišta u Zagrebu (1967.). Usavršavao se u uređivanju i vođenju glazbenih emisija kod prof. Dicka Wrighta na Sveučilištu u Kansasu, SAD (1988.).

Majnarićeva strast prema glazbi i predanost njezinoj promociji i očuvanju obilježili

su njegov životni put. Od sviranja u orkestru Ive Robića, preko uređivanja brojnih glazbenih emisija na HRT-u, umjetničkog ravnateljstva u Jugotonu (1973. – 1985.) i Koncertnoj dvorani Vatroslava Lisinskog (1985. – 2003.), članstva u Upravnom odboru Muzičke omladine (1986. – 1990.) i predsjedanja Upravnim vijećem Koncertne direkcije Zagreb (2009. – 2013.), pa sve do njegovih brojnih autorskih programa, Dubravko Majnarić je značajno utjecao na kulturnu scenu Hrvatske.

Posebno je važan njegov doprinos spašavanju i revalorizaciji fonoarhivske građe Croatia Recordsa (Jugotona), čime je sačuvana značajna diskografska baština Hrvatske.

Majnarić je ostavio bogat stručni opus, istražujući i dokumentirajući hrvatsku diskografiju i glazbenu industriju. Njegova djela, poput "Povijest diskografije u Hrvatskoj" (1983.), "Razvoj, vrednovanje i čuvanje tonskih zapisa" (1994.), "Diskografska industrija" (1998.), "Glazba i diskografija" (2001.), "Hrvatski diskografi" (2004.) i doprinosi Leksikonu radija i televizije (2006.), ostaju temeljna literatura za istraživače hrvatske glazbene povijesti.

Bio je izvrstan glazbeni stručnjak, neumorni pedagog i istinski zaljubljenik u glazbu. Suradnje s Big Bandom HRT-a i Društvenim big bandom Hrvatskog glazbenog zavoda, te didaktičko vođenje koncertata HGM-a, Big banda HRT-a i Big banda HGZ-a, svjedoče o njegovom širokom djelovanju. U KD Vatroslav Lisinski uveo je 1985. ciklus "Mladi u Lisinskom", koji je trajao 25 sezona i predstavio brojne danas afirmirane glazbenike.

Osobito mu je bio drag koncert Osme Mahlerove simfonije u Lisinskom za vrijeme rata, s preko 550 izvođača, i povratak Vice Vukova na scenu s 18 rasprodanih koncerata.

Za svoj doprinos nagrađen je Odličjem Reda Danice hrvatske s likom Marka Marulića (2001.), posebnom plaketom Hrvatske glazbene unije (2008.) i Porinom za životno djelo (2014.).

Pamtit ćemo ga kao dragog kolegu, uvijek spremnog na razgovor i dijeljenje znanja, posebno o jazzu i klasičnoj glazbi. Njegov glas obilježio je emisiju "Zvezdana prašina" na drugom programu Hrvatskog radija, koju je uređivao i vodio preko 1000 puta. Bilo nam je čast poznavati ga.

GRADO



www.gradolabs.com

www.audiocentar.hr

IN MEMORIAM: **DAVID LYNCH** (1946 - 2025)



Izvor: Wikipedija

Strastveni istraživač začudnog prostora između snova i noćnih mora

Može se reći da je Lynch bio puno više od samo još jednog talentiranog redatelja; odnosno, da je prije bio nešto poput arhivista podsvjesnog srednjeklasne, suburbane Amerike.

PIŠE: MATKO BRUSAČ

U novijoj povijesti kinematografije vjerojatno ne postoji figura koja je slabije podnosila pokušaje kritičarskih kategorizacija od one Davida Lyncha. Čuveni američki redatelj, koji je preminuo u siječnju ove godine, tijekom cijele svoje karijere istraživao je u principu jedan te isti, začudan - i racionalno često ne-shvatljiv - prostor između snova i noćnih mora. Prema Lynchu, granica između prvog i drugog uvijek je tanka i propusna. U stvari, pravo je pitanje ono koje se tiče samog njezinog postojanja. S tim na umu, može se reći da je bio puno više od samo još jednog talentiranog redatelja; odnosno, da je prije bio nešto poput arhivista podsvjesnog srednjeklasne, suburbane Amerike. Kada je pak riječ o

formi, Lynchovi redateljski postupci nepovratno su - i iz temelja - promijenili način na koji danas doživljavamo filmsko pripovijedanje.

Prvi film koji je pogledao u svom životu bio je "Wait Till the Sun Shines, Nellie". Radnja ove melodrame redatelja Henryja Kinga iz 1952. godine smještena je u malom gradiću u Illinoisu. Fotografijom dominira narančasto svjetlo i noćno plavetnilo. Još važnije, u filmu je moguće prepoznati i sve važnije tematske motive Lynchove kasnije, jedinstvene poetike: obiteljske tragedije o kojima se ne govori, prividnu i krhku spokojnost mirnog, provincijskog načina života te neočekivana poniranja iz stanja nevičnosti u mračnije aspekte ljudskog ponašanja i postojanja. Iskustvo

IN MEMORIAM: DAVID LYNCH (1946 - 2025)

Filmska djela koja su obilježila stvaralaštvo Davida Lyncha: "The Elephant Man" (Čovjek slon, 1980.), "Dune" (Dina, 1984.), "Blue Velvet" (Plavi baršun, 1986.), "Twin Peaks" (TV serija, 1990.) i "Mulholland Drive" (2001.)

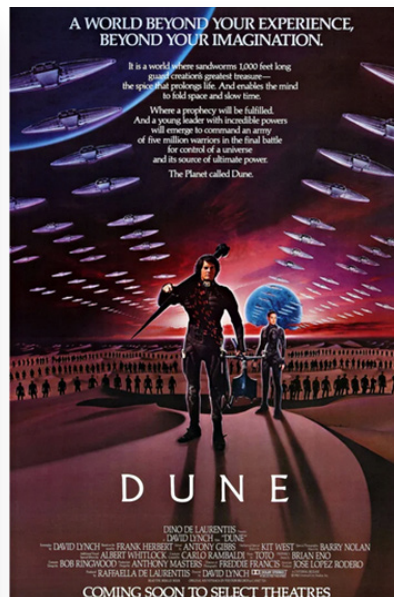
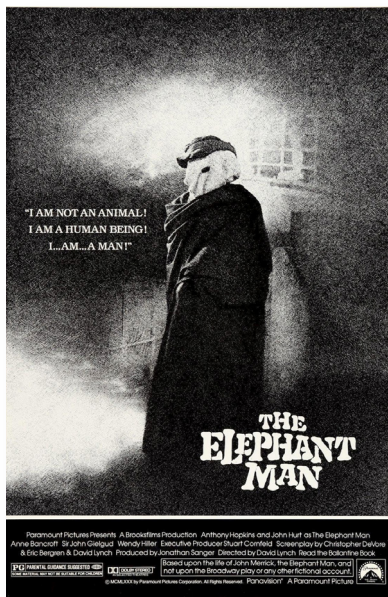

gledanja "Wait Till the Sun Shines, Nellie" pokazalo se u Lynchovom slučaju proročansko u svojoj simbolici. Upravo tenzija između onog što na površini djeluje spokojno i potisnutih patoloških tendencija predstavlja crvenu nit u Lynchovom autorskom pristupu filmu.

Biografski, bio je tipičan američki proizvod, to jest, preciznije, bio je

U novijoj povijesti kinematografije vjerojatno ne postoji redatelj koji je slabije podnosio pokušaje kritičarskih kategorizacija

proizvod američkih pedesetih, odnosno poslijeratnog ekonomskog blagostanja i kolektivnog uvjerenja o življenju u najboljem od svih mogućih svjetova. "Bilo je to fantastično desetljeće u više aspekata", rekao je kasnije. Otac - agronom - radio je kao znanstvenik za američku vladu. Majka mu je bila profesorica engleske književnosti. On sam je bio predsjednik lokalne dječje skautske udruge. Obitelj se često selila, uglavnom iz jednog bezličnog gradića u drugi, što je iskustvo koje je na ovaj ili onaj način obrađivao u svakom od svojih kasnijih umjetničkih projekata. Na kraju su se usidrili na Istočnoj obali, u Pennsylvaniji, gdje je Lynch zatim upisao Pennsylvania Academy of the Fine Arts i tako započeo svoju iznimnu karijeru u polju vizualnih umjetnosti.

"U stvari, uvijek sam želio biti slikar", zapisat će u svojoj autobiografiji "Room to Dream". Jedan od njegovih prvih filmova, "Six Men Getting Sick" (1967.), bio je ni manje ni više

nego animirano likovno djelo. Široj publici predstavio se pak filmskim ostvarenjima kao što je "Eraserhead" (1977.), klaustrofobičnim, mračnim filmom za čije je nadahnuće pronašao u urbanoj dekadenciji koja je Philadelphiju zahvatila u sedamdesetim godinama prošlog stoljeća. Ovom inteligentnom, neobičnom, crno-bijelom razradom koncepta očinstva i egzistencijalne tjeskobe, Lynch se etablirao kao potpuno apartna autorska figura u razdoblju u kojem je kriterij umjetnički respektabilnog filma bila poetika Novog Hollywooda.

Tri godine kasnije, Lynch je režirao "The Elephant Man", pripovjedno prilično konvencionalan naslov u kojem se nježnost upečatljivo miješala s groteskom, a koji mu je donio priznanje kritike i čak osam nominacija za Oscara. Čistom filmskom mainstreamu vratio se s naslovom "Dune" (1984.), koji je bio komercijalni podbačaj, a zatim je uslijedio "Blue Velvet" (1986.), neo-noir remek-djelo koje je spasilo



karijeru Dennisa Hoppera i lansiralo onu Isabelle Rossellini. Iz tekuće perspektive dominacije serija i streaming servisa nad filmom i kino-dvoranama, Lyncha se prije svega može opisati kao čovjeka koji je televiziju kao medij promovirao u viši estetski razred.

Premijera TV serije "Twin Peaks" (1990.) i čuveno pitanje "Tko je ubio Lauru Palmer?" bilo je mnogo više od pripovjednog trika karakterističnog za kriminalistički žanr. Pripovjedno slojevita, značenjski neusidrena i nakrcana autopoetičnim momentima, serija je zacementirala Lynchov status kao redatelja koji majstorski glatko kombinira visoko i nisko, komercijalno i umjetničko, idilično i jezovito. Također, serija je istaknula nasilje nad ženama kao još jedan od ključnih tematskih motiva Lynchove kinematografije. Laura Palmer, Dorothy Vallens i Nikki Grace simptomi su, prema Lynchu, sistemskog barbarizma suvremenog američkog društva,

a u kasnijim ostvarenjima, prije svega u "Twin Peaks: The Return" (2017.), istoj je vrsti nasilja pokušao dati i širi metafizički pečat.

Osim filmom, Lynch se uspješno bavio i slikarstvom, glazbom, fotografijom i dizajnom. Godinama je prakticirao i transcedentalnu meditaciju. Živio je povučeno i skromno. Ženio se četiri puta i bio otac četvero djece. Lynch je bio strastveni pušač, a prošle mu je godine dijagnosticirana emfizem – prema vlastitom priznanju, zbog sve lošijeg zdravstvenog stanja praktički nije izlazio iz vlastitog doma. Posljednje godine života proveo je radeći uglavnom na eksperimentalnim projektima – kratkim filmovima, slikama i zvučnim pejzažima – nastavljajući istraživati kolektivno podsvesno suvremene Amerike, uvijek inzistirajući na dvosmislenosti. "Svijet je divlji u srcu i čudan na vrhu," rekao je jednom prilikom. Njegovim odlaskom taj je svijet definitivno postao siromašnije mjesto. **hi**



"U stvari, uvijek sam želio biti slikar", zapisat će u svojoj autobiografiji "Room to Dream" iz 2018. godine. "Svijet je divlji u srcu i čudan na vrhu," rekao je jednom prilikom.

The Fabelmans

(2022.)

Universal Pictures,
151 minuta, SAD

REŽIJA: Steven Spielberg
IGRAJU: Michelle Williams, Paul Dano, Seth Rogen, Gabriel LaBelle, Judd Hirsch

ŽANR: drama

7/10

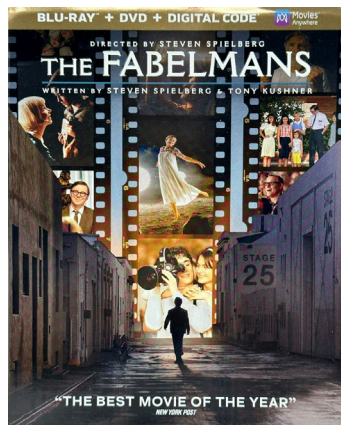

Više od pola stoljeća redateljskog radnog staža solidan su preduvjet za izradu filma o tome kako ste se u startu uopće počeli baviti filmom, pogotovo ako se, uz

to, još zovete i Steven Spielberg. A "The Fabelmans", najnoviji Spielbergov film, jesu upravo to, klasičan autobiografski portret umjetnika u mladosti, u širokom formatu od dva i pol sata.

Za sve je kriv "The Greatest Show on Earth" Cecila B. DeMillea, prvi film koji je šestogodišnjak Sammy Fabelman (Gabriel LaBelle) pogledao u svom životu. Scena željezničke nesreće na Sammyja ostavlja presudan i trajan utisak – film zatim prati, relativno detaljno i sporo, Sammyjevo odrastanje, balansirajući između prikaza disfunkcionalnosti obiteljskog života i kinematografije kao utočišta i alata za analizu obiteljske dinamike. Također, film nenametljivo funkcionira i kao društveni komentar SAD-a, ili barem Zapadne obale, u pedesetima

i šezdesetima prošlog stoljeća, s antisemitizmom kao glavnim motivom. Kulminaciju pak doseže u razrješenju adolescentske drame uz dvije-tri romantične lekcije.

"The Fabelmans" su spor, sentimentalni film, u klasičnom smislu režiran očekivano besprijekorno, što mu istovremeno može biti i prednost i nedostatak. Glumački, u prvom je planu pak Michelle Williams - s pravom. Uglavnom, ljubavno pismo filmu kao umjetnosti koje je istovremeno i dirljivo i na trenutke zamorno.

"Ovaj je redatelj zaslužio pravo da napravi film o tome zašto filmove režira tako kako režira. A posebno s Williams i Danom, dobio je i glumačke izvedbe koje odgovaraju visokim standardima kada je riječ o tehnicima." – Michael Phillips, *Chicago Tribune*



Confess, Fletch

(2022.)

Miramax, 98 minuta, SAD

REŽIJA: Greg Mottola

IGRAJU: Jon Hamm, Marcia Gay Harden, Kyle MacLachlan, Roy Wood Jr., John Slattery

ŽANR: kriminalistički, komedija

7/10



Gregg Mottola američki je redatelj srednje generacije (58 godina) čija je karijera uglavnom vrludala između nezavisne američke kinematografije i televizije. Dugometražni debi, "The Daytrippers", potpisao je 1996. godine, uslijedili su, nešto kasnije, naslovi poput "Superbad", "Adventureland" (vjerojatno najpoznatiji u nizu) i "Paul", pa se nakon toga vratio televiziji, odnosno serijama kao što je "The Dangerous Book for Boys."

Evo ga, međutim, ponovno u filmu, ovaj put s ekranizacijom romana "Confess, Fletch" Gregoryja McDonalda. Riječ je, ukratko, o pulpu i o trećem u nizu filmova o



Fletchu, ne baš sposobnom istraživačkom novinaru. Uostalom, film se reklamira ovako: "A dead body. A stolen Picasso. And this guy." Irwin Maurice "Fletch" Fletcher (Jon Hamm) odlazi iz Italije u Boston, kako bi svojoj djevojci, Talijanki Angeli, pomogao u vraćanju u posjed umjetnina čiji je vlasnik bio njezin otac, multi milijarder kojeg u međuvremenu otešla mafija pa sada kao otkupninu zahtijeva upravo ista vrijedna ostvarenja likovne umjetnosti. Problem je u tome što se slika već dočepao američki trgovac umjetnina po imenu Ronald Horan...

Kao miks standardne "tko je ubojica?" strukture i nonšalantne komedije, "Confess, Fletch" teško da može funkcionirati bolje, što je kompliment. Osim toga, Jon Hamm teško da je mogao dobiti ulogu koja bi mu bolje odgovarala od ove — ostaje za nadati se da se na novi franšizni nastavak neće morati čekati više od trideset godina.

"Ponekad se samo želite dobro provesti, a Hamm, Mottola i ostali s ovim su filmom pokazali da tu želju znaju jako dobro ispuniti." – Geoff Berkshire, *Los Angeles Times*

Cocaine Bear (2023.)

Universal Pictures, 95 minuta, SAD

IGRAJU: Keri Russell, O'Shea Jackson Jr., Christian Convery, Alden Ehrenreich, Brooklynn Prince, Isiah Whitlock Jr., Margo Martindale, Ray Liotta

ŽANR: komedija, horor, triler

6/10



Elizabeth Banks dogurala je u nešto više od deset



godina i do svog šestog redateljskog ostvarenja. Bilo je pitanje vremena kada će netko odlučiti snimiti film inspiriran istinitom pričom o medvjedu koji je 1985. godine u šumi u Tennesseeju pojeo više od 30 kilograma izgubljenog kokaina, a Banks, može se reći, nije podbacila.

Prije svega, filmu treba pristupiti u skladu s onime što je, odnosno ne truditi se shvatiti ga suviše ozbiljno. Dakle, pošiljka kokaina izbačena je iz aviona u pokušaju krijumčarenja, pilot pogiba, a kokain pronalazi veliki crni medvjed koji, nakon što se najede bijelog praha, kreće u smrtonosni pohod ruralnim Tennesseejem... Pozadinu čine detektiv, obiteljska priča, lik koji pokušava spasiti izgubljeni kokain, i tako dalje.

Najkraće rečeno, film bi se moglo opisati kao bedast, ali ne i kao glup. Svakako,

pretrpan je glumicama i glumcima čije izvedbe, logično, variraju u kvaliteti, likovi su skicirani, a fabularne linije nedorečene. Dojam je da filmu ne bi nimalo škodilo da je 15 ili 20 minuta duži. Svejedno, zabave neće nedostajati bilo kome tko ga odluči pogledati.

"Riječ je o filmu koji beskompromisno zadovoljava gledatelje, iako nije za izbirljive. Recite ne drogama. Recite da 'Cocaine Bearu' ". – Odie Henderson, Boston Globe

Creed III (2023.)

Warner Bros. Pictures, SAD, 116 minuta

REŽIJA: Michael B. Jordan
IGRAJU: Michael B. Jordan, Tessa Thompson, Jonathan Majors, Wood Harris, Mila Davis-Kent, Florian Munteanu, Phylicia Rashad

ŽANR: sportska drama

7/10

Franšiza Creed sigurnim koracima grabi prema naprijed,

a treće izdanje redateljski je također potpisao Michael B. Jordan. Ovo mu je redateljski debi i može se opisati kao uspješan. Uostalom, formula je već u dva navrata uspješno testirana.

Nakon što se u boksačkom svijetu dokazao na sve moguće načine, Adonis Creed (Michael B. Jordan) živi relativno mirno i zadovoljno. Poslovno je uspješan, a njegov obiteljski život također



se može opisati idiličnim. Lik koji narušava ovu ravnotežu je Damian (Jonathan Majors), Creedov prijatelj iz djetinjstva i bivši boksački wunderkind. Damian, naime, izlazi iz zatvora i počinje naporno raditi kako bi dokazao da zaslužuje drugu priliku u ringu. Drugim riječima, čeka nas borba koja je više od borbe, odnosno okršaj između dva bivša prijatelja u kojoj Creed može izgubiti sve, a Damian ništa...

Creed i u filmskom smislu ostaje uz solidnoj formi i isporučuje upravo ono što se od franšize i očekuje. Režija je dinamičnija nego u prethodnim izdanjima, scene iz ringa djeluju još uvjerljivije, a Majors se iskazao i glumački. Što se tiče priče, Rocky Balboa napokon je stvar prošlosti i njegova figura u ovom nastavku nema gotovo nikakav značaj.

"Film je istovremeno i zabavan i predvidljiv. Funkcionira na način koji od njega očekujete"

i donosi savršeni miks intimnosti i spektakla, neuglednosti i glamura." – Manohla Dargis, New York Times

Alice Darling (2022.) **Lionsgate, SAD / Kanada,** **89 minuta**

REŽIJA: Mary Nighy
IGRAJU: Anna Kendrick, Kaniehtiio Horn, Charlie Carrick, Wunmi Mosaku

ŽANR: psihološki triler

7/10

Mary Nighy dosadašnju je filmsku karijeru provela ispred kamere. Kao 38-godišnja glumica, odigrala je niz uglavnom nezapaženih uloga u TV filmovima koji nisu pretendirali na popularnost, a "Alice, Darling", psihološka drama iz 2022. godine, njezina je redateljska premijera. Scenarij je napisala Alanna Francis.

Alice (Anna Kendrick) u toksičnoj je vezi sa svojim partnerom Simonom (Charlie Carrick). Nakon što provede praznike sa svojim

prijateljicama, Alice povratni nešto samopouzdanja, perspektiva joj se izoštri i stoga odluči poduzeti neke stvari



kada je riječ o odnosu sa Simonom. Polako Alice postaje sve nezavisnija, na što će Simon odgovoriti osvetom. U međuvremenu, na teškom testu je i njezino prijateljstvo s dvije najbolje prijateljice.

U trajanju od sat i pol, film je vrlo uvjerljiv prikaz toga što znači biti u odnosu u kojem ste žrtva zlostavljanja.



FILM DVD RECENZIJE

Također, uvjerljiv je i prikaz film donosi i uvjerljiv prikaz važnosti prijateljstva, to jest privatne mreže pomoći. Solidan i emocionalno potresan privjenac.

"Ovo je nenametljivo snažna drama o psihološkoj manipulaciji i njezinim posljedicama." – Dennis Harvey, *Variety*

The Whale (2022.)

A24, 117 minuta, SAD

REŽIJA: Darren Aronofsky
IGRAJU: Brendan Fraser, Sadie Sink, Hong Chau, Ty Simpkins, Samantha Morton

ŽANR: drama

6/10

Za svoje posljednje ostvarenje, "The Whale", Darren Aronofsky spetljao se sa Samuelom D. Hunterom, dramaturgom čija je istoimena drama iz 2017. godine i poslužila kao predložak za film. Scenarij također potpisuje Hunter, dok je u glavnoj ulozi

Brendan Fraser. Fraser, naime, tumači lik Charlieja, ekstremno pretilog profesore engleskog jezika koji putem Interneta drži satove pisanja. Charlie, međutim, svoju web-kameru uvijek drži isključenom, jer se srami svog izgleda. Njegovateljica Liz jedina mu je prijateljica i nagovara

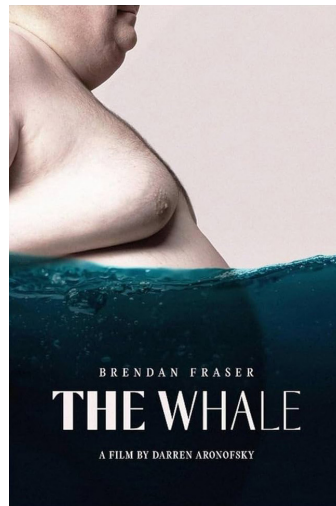

ga na odlazak u bolnicu kako bi započeo s tretmanom srčanih problema. Charlie pak nije u mogućnosti pokriti

troškove skrbi. Tu je i Ellie, Charliejeva kći, koju nije video osam godina i s kojom pokušava ponovno stupiti u kontakt. Štoviše, nudi joj 120.000 dolara (sve što ima) kako bi s njim provela neko vrijeme u tajnosti od majke...

Fraser je na posljednjim Oscarima za izvedbu u ovom filmu skupio nagradu za najbolju mušku ulogu. Film je pak napravljen s budžetom od tri milijuna dolara, a povratio ih je 54. Povratio je, valja dodati, i niz kritika na račun prikaza pretilosti i nešto pohvala oko količine empatije s kojom je tema obrađena, ili je barem pokušala biti obrađena.

"Ovom je filmu empatija potrebna kako bi Charlie imao doista pravi razlog za postojanje. Ali Aronofsky na svoje likove gleda na isti način na koji neka djeca gledaju pauke. Koju ćemo nogu prvu otkinuti?" – **Danny Leigh, Financial Times**



θ
AUDIOVECTOR

Trapeze Reimagined

45 godina kasnije



ERZETICH



Boutique Handcrafted Personal Audio

www.erzetich-audio.com

If I Were Blue



MAGICO

www.mediaaudio.hr
info@mediaaudio.hr

Hisense



OFFICIAL PARTNER

**GLOBAL
NO.1**

in 100"+ TV

**GLOBAL
NO.2**

Total TV Shipments

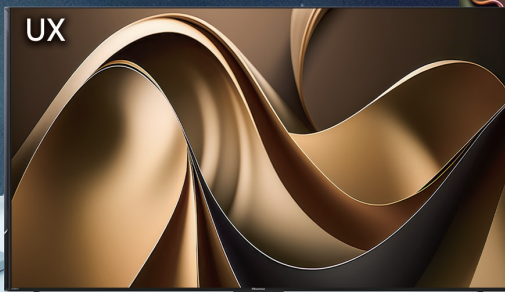
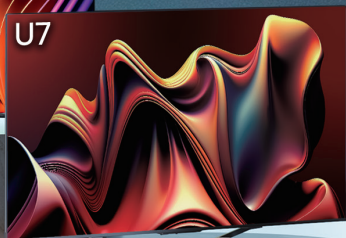

* Podaci se odnose na ukupne isporuke televizora Hisense grupacije.

* Izvor za Global No.1 u 100" + TV: Omdia, 2023-2024.

* Izvor za Global No.2 u ukupnim isporukama televizora: Omdia, 2023-2024 H1.